

Mola de Piso 6500

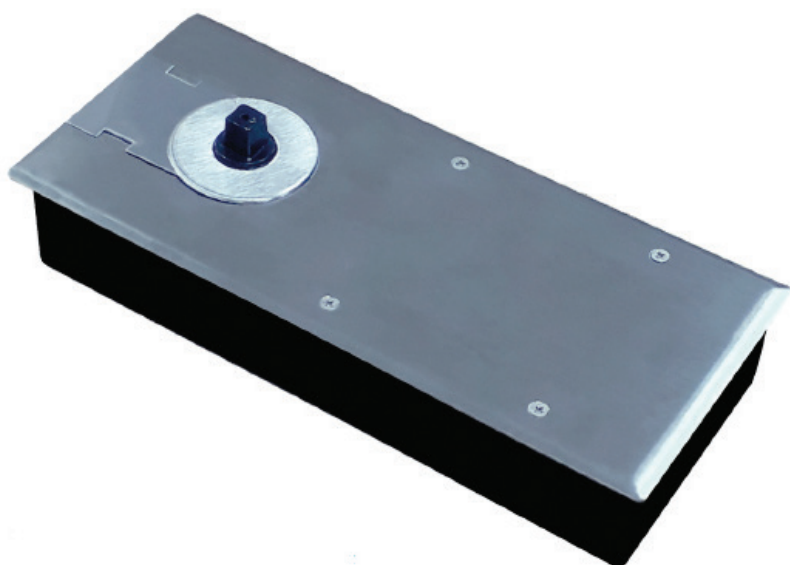

POTÊNCIA



TRÁFEGO



RESISTÊNCIA
À CORROSÃO



CONTROLE DE
VELOCIDADE



A mola de piso 6500 aplicável em portas de vidro, metal ou madeira. Utilizada em portas simples ou duplas. Versátil, pois possibilita vários ajustes verticais, visando eliminar eventuais e inadequados problemas de fricção da porta, sem a necessidade de pinos adicionais.

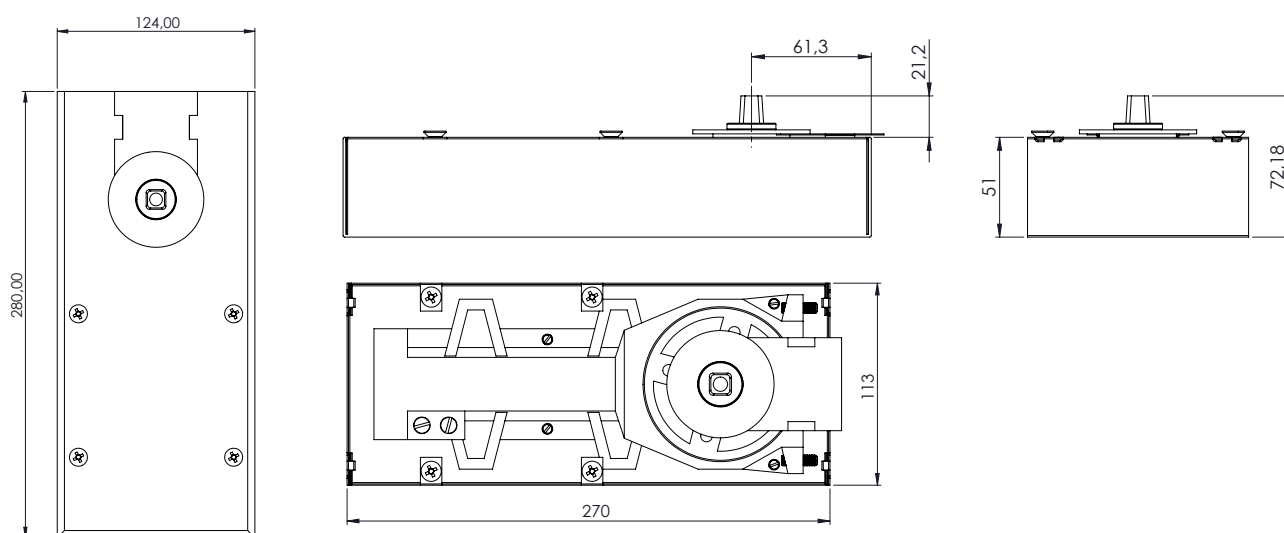

Características Técnicas

| | |
|--|------------------------------|
| Força de fechamento | 3 |
| Ajuste de força | — |
| Largura máxima da porta | 950 mm |
| Peso máximo da porta | 100 kg |
| Reversível (à direita ou à esquerda) | Sim |
| Controle de vel de fechamento | 116° - 20° |
| Controle de vel de travamento | 20° - 0° |
| Amortecimento de abertura | — |
| Ângulo de travamento da porta (holdopen) | 90° |
| Resistência à corrosão | Alta (umidade e intempéries) |
| Tráfego | Intenso |
| Peso Líquido | 3,2 Kg |
| Eixo | Tipo T (Santa Marina) |
| Altura x largura x profundidade | 270 x 113 x 51 mm |
| Garantia | 3 anos |

Códigos dos Produtos

| | | Embalagem | |
|------|-------|-----------|---------|
| 6500 | Caixa | | Blister |
| | 01293 | | — |

Acabamentos Disponíveis:

 040-INL (Inox Lixado)