

LA FONTE  
ASSA ABLOY

NOVA LINHA DE  
**PUXADORES**

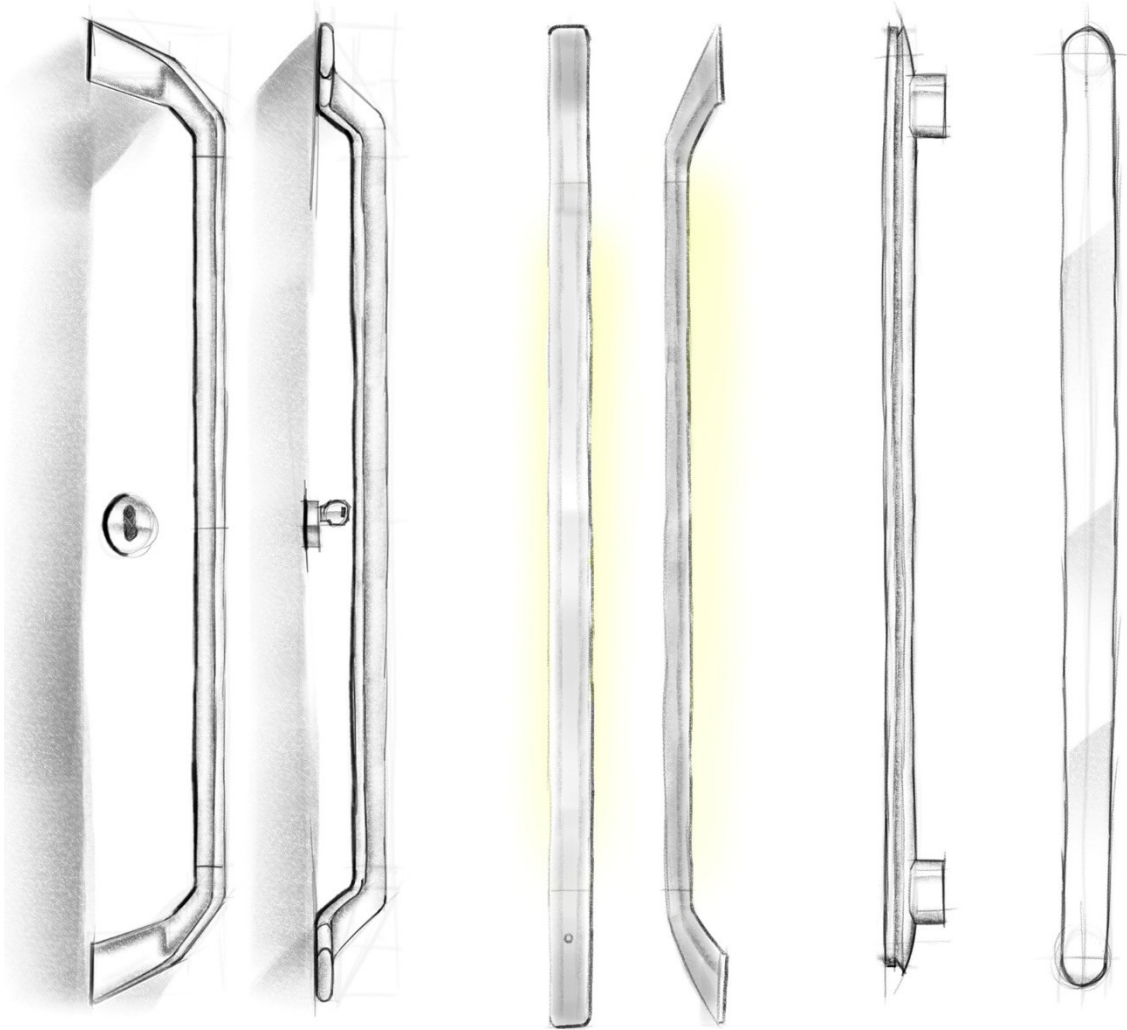

LA FONTE DESIGN ALÉM DA FORMA E FUNÇÃO



## Novos tempos, Novos puxadores.

Criada pelo estúdio de design da LA FONTE, a nova linha de puxadores nasce como resposta sensível às transformações da arquitetura contemporânea.

Formas essenciais, traços precisos e um olhar autoral dão vida a peças que buscam mais do que funcionalidade, BUSCAM SIGNIFICADO. Um projeto concebido para ressignificar a categoria: cada detalhe é desenhado com rigor, inovação e delicadeza, ampliando a experiência da arquitetura e do design. Peças que não apenas integram o espaço, mas o acompanham, o interpretam e o elevam.



LUMIERE



ROND



QUATRE



ARQUI



PIERRE  
(SANS)

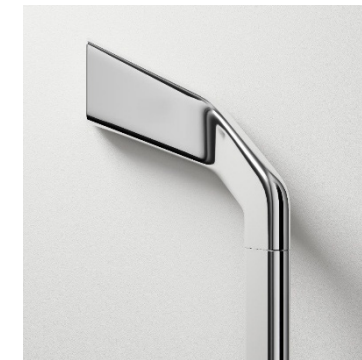

DEVIE

A LA FONTE apresenta **seis novos puxadores** desenhados no Brasil, por nosso estúdio de design, onde inovação se torna gesto. Peças que carregam luz, textura, customização e escultura que transforma o toque em experiência. Detalhes que unem tecnologia e design para reinventar o cotidiano.

---

AFONTE  
ASSA ABLOY



PUXADOR  
LUMIERE



# LUZ, FORMA E EMOÇÃO

Design contemporâneo, fluido e sensorial



# PUXADOR LUMIÈRE

**LA FONTE**  
ASSA ABLOY

O puxador LUMIÈRE redefine o papel da peça de apoio na porta ao transformá-la em um elemento escultórico e tecnológico. Suas superfícies fluidas, modeladas com precisão, criam um volume contínuo que equilibra minimalismo, ergonomia e presença arquitetônica.

O perfil trapezoidal exclusivo, aliado aos pés arqueados e tensionados, estabelece uma identidade formal inédita no segmento. A iluminação indireta integrada, acionada por sensor discreto, introduz uma dimensão cenográfica ao ato de aproximação, guiando o usuário com suavidade.

Toda a tecnologia é invisível, mantida dentro do corpo, preservando pureza estética e experiência intuitiva. Como o primeiro puxador iluminado do Brasil, LUMIÈRE inaugura uma nova tipologia de ferragens premium e propõe uma nova forma de interação entre pessoa e arquitetura.

*Reconhecido com dois prestigiados prêmios nacionais de design: o Prêmio de design Abilux e o Prêmio Brazilian Design Awards (BDA), que atestam sua qualidade estética e inovação.*

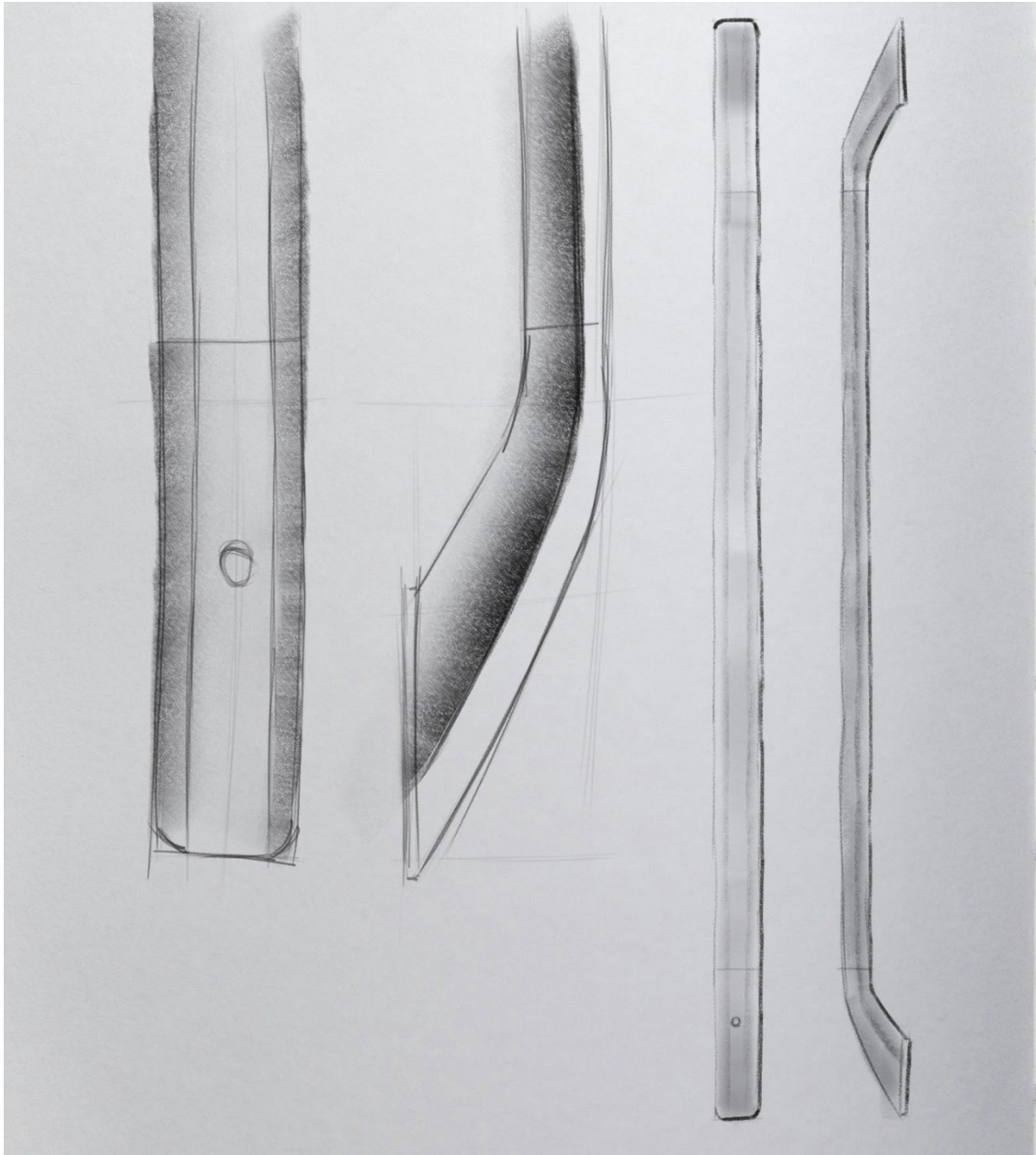

PUXADOR  
LUMIÉRE

Criado pelo estúdio de  
design LA FONTE

O LUMIERE é o primeiro puxador iluminado do Brasil, estabelecendo um marco no segmento de ferragens premium.

Seu perfil trapezoidal autoral rompe com a lógica de tubos circulares ou quadrados, comum no mercado. A integração de tecnologia, sensor, bateria e iluminação, distingue o produto por sua complexidade limpa, rara em ferragens arquitetônicas.

A linguagem formal, inspirada em superfícies automotivas, cria uma identidade escultural única, equilibrando minimalismo e expressividade.

A fusão entre forma, ergonomia e luz gera uma "assinatura visual" exclusiva, valorizando portas de entrada como peças de design. Combinando robustez, emoção e inovação, LUMIERE se posiciona como um produto emblemático, capaz de redefinir expectativas estéticas e funcionais no mercado residencial de alto padrão.



O LUMIERE entrega benefícios práticos e emocionais. Ele aumenta a segurança ao iluminar a área da fechadura, melhora a orientação espacial em ambientes escuros e garante uma entrada mais acessível e intuitiva





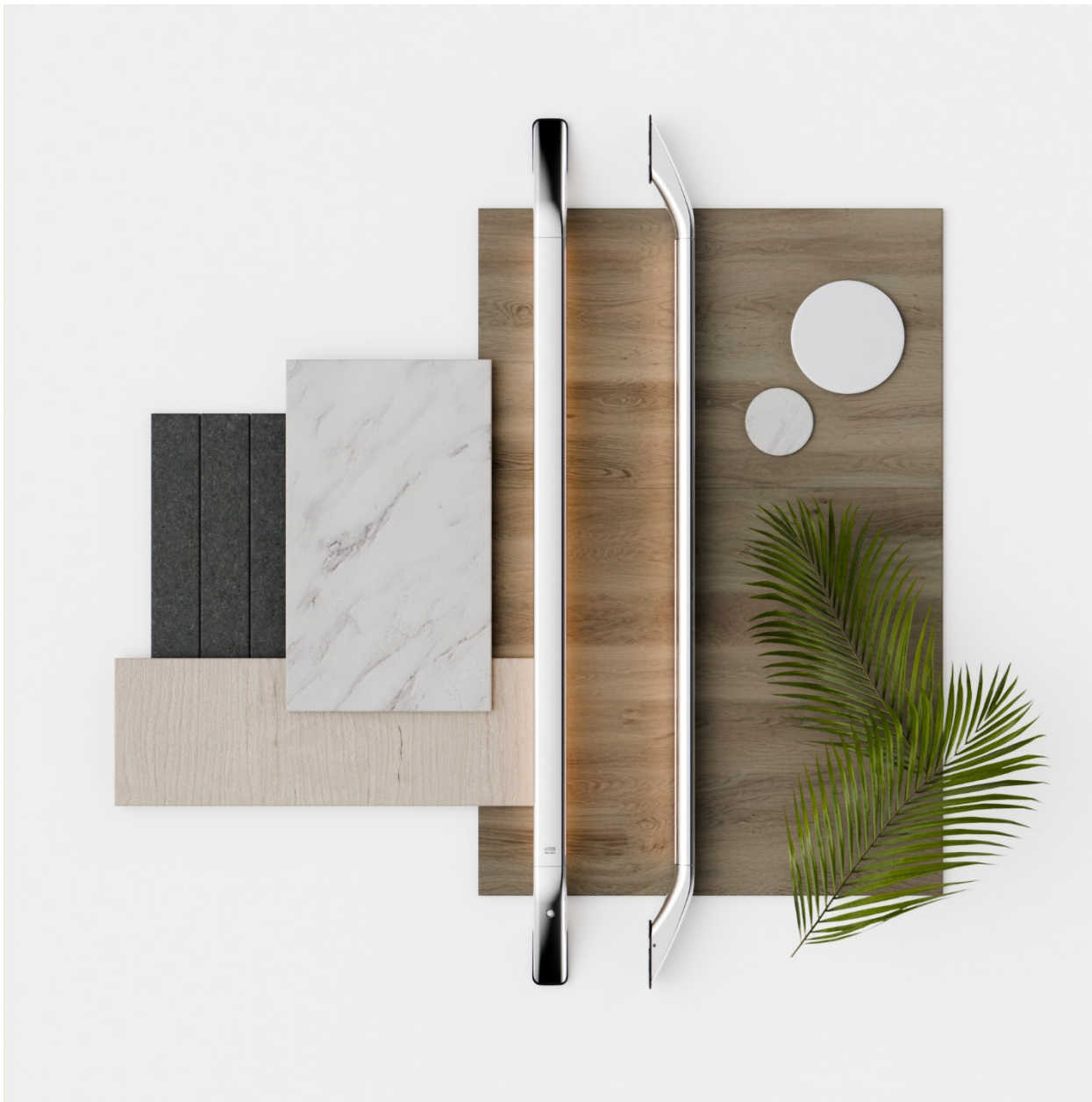

# SUSTENTABILIDADE

A sustentabilidade do LUMIERE nasce da combinação entre materiais de longa vida útil, eficiência energética e engenharia racional.

O corpo é produzido em alumínio, um material moderno, leve e altamente reciclável, cuja maleabilidade permite alcançar a forma escultórica e as superfícies fluidas que definem a identidade do produto. Sua excelente relação entre resistência e peso reduz o consumo energético de produção, otimiza transporte e diminui o impacto ambiental do ciclo produtivo.

O acabamento galvanizado cromado com verniz catáforetico amplia a durabilidade, protege contra corrosão e reduz a necessidade de manutenção ao longo dos anos, prolongando o ciclo de vida do produto.

A iluminação indireta utiliza LED de alta eficiência e baixo consumo, acionado apenas quando o usuário se aproxima, garantindo eficiência energética.

A construção e a integração total dos componentes minimizam desperdícios, manutenção e substituição de peças, reforçando uma abordagem sustentável baseada em longevidade, desempenho e racionalidade de recursos.

# PUXADOR LUMIERE



CR-Cromado



CEA-Cromado  
escovado  
acetinado



PPF-Pintura  
preta fosca

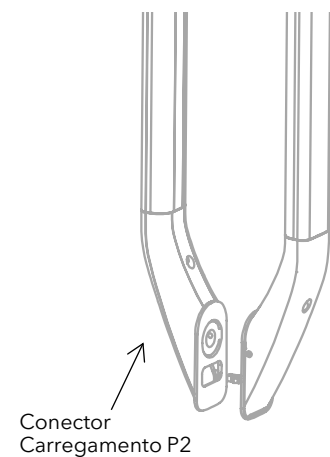

Acionamento por sensor de presença com alcance de 3 metros e ativação de 30 segundos. Iluminação LED 3000K, 900 lumens.  
Recarregamento via fonte bivolt 100-240V, saída 16,8V - 1,5A. Alimentação por baterias de lítio.

Espessura de porta de madeira/metálicas: 30 a 100mm  
Espessura de porta de vidro: 8 a 12mm  
Acessórios para instalação em portas de madeira e vidro: inclusos



PUXADOR  
ROND

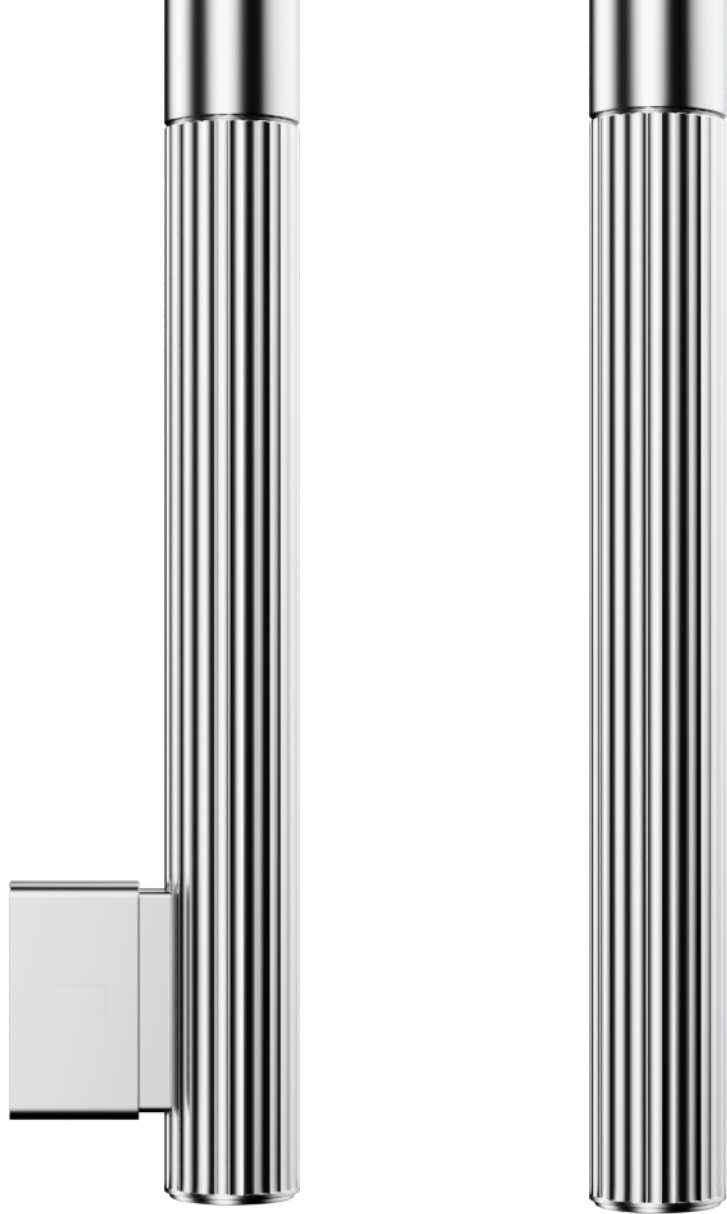

# Pureza do círculo em experiência tátil.

Design moderno, confortável e tátil



# PUXADOR ROND

---

LA FONTE  
ASSA ABLOY

ROND é um puxador tátil que transforma o ato cotidiano de abrir uma porta em um gesto consciente e sensorial.

Seu corpo cilíndrico, definido por uma geometria circular pura, cria uma linha contínua e calma no espaço arquitetônico. No terço inferior, uma textura canaletada fina melhora a aderência e convida ao toque, alinhando o produto às abordagens contemporâneas de design sensorial.

Pés retangulares com cantos suaves e rebaixos superiores geram um efeito de flutuação controlada, reduzindo o peso visual sem comprometer a estrutura. Capas metálicas nas extremidades, detalhadas com um degrau perimetral milimétrico, introduzem profundidade por meio de luz e sombra.

ROND equilibra rigor geométrico e sensibilidade tátil, oferecendo um objeto funcional, silencioso e distintivo, que respeita a arquitetura, a mão e a matéria.

ROND se diferencia pela “simplicidade densa”: poucos elementos, cada um responsável por múltiplas funções formais, táteis e estruturais.

Em vez de buscar impacto através de volumes expressivos, o puxador aposta em micro detalhes precisos o ritmo das canaletas, o degrau das extremidades, o recuo dos pés, o efeito de flutuação.

Esse conjunto o aproxima de soluções premium que tratam reflexo, sombra e tato como materiais de projeto. Ao mesmo tempo, sua geometria atemporal se adapta a ambientes minimalistas ou contemporâneos quentes.

Essa combinação de sensorialidade mínima, rigor técnico e presença arquitetônica discreta posiciona ROND como uma solução sofisticada para projetos que valorizam precisão e sutileza.



LAFONTE  
ASSA ABLOY

810







# PUXADOR ROND



Espessura de porta de madeira/metálicas: 30 a 100mm

Espessura de porta de vidro: 8 a 12mm

Acessórios para instalação em portas de madeira e vidro: inclusos



PUXADOR  
QUATRE

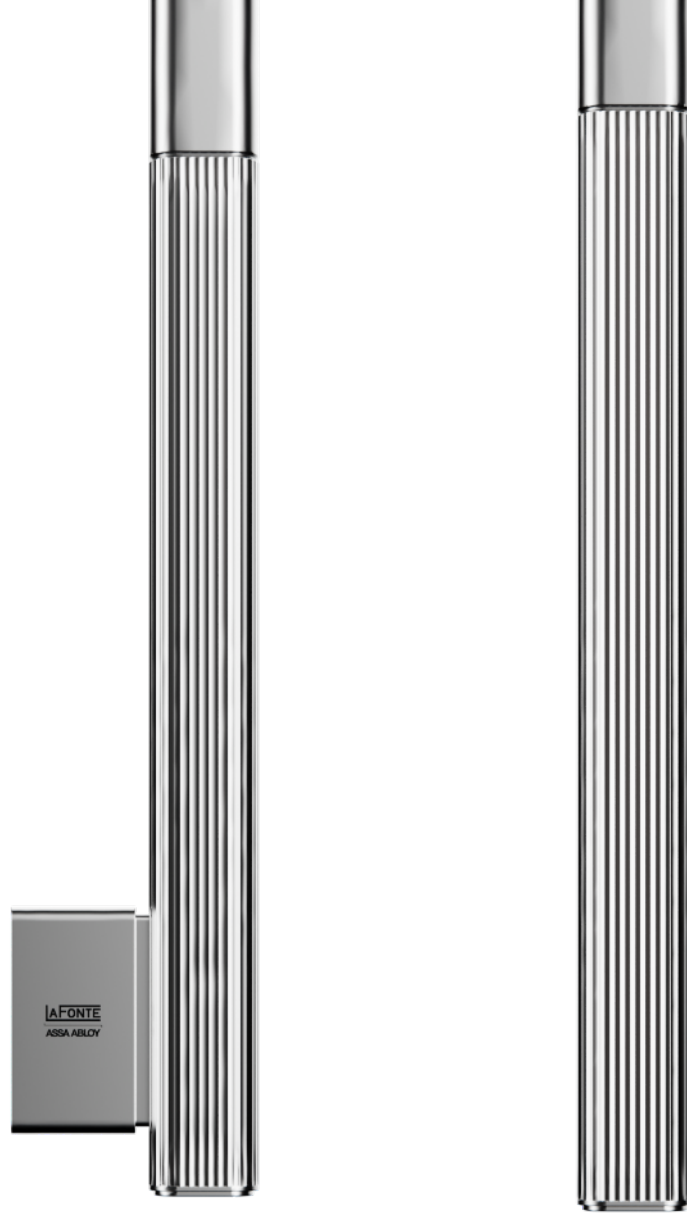

# Minimalista, Texturizado e quadrado

Design contemporâneo, confortável e tátil



# PUXADOR QUATRE

LA FONTE  
ASSA ABLOY

Quatre é um puxador de entrada que transforma geometria essencial em experiência sensorial. Seu corpo tubular de seção quadrada suavizada equilibra precisão arquitetônica e conforto tátil, criando uma presença discreta, porém marcante.

A área canaletada no terço inferior orienta intuitivamente o toque, adicionando ritmo visual e segurança ao gesto. Os pés retangulares, posicionados com recuo intencional e conectados por um sutil rebaixo, geram um efeito de flutuação que reduz o peso visual do conjunto e valoriza o volume principal. Cada detalhe, cantos arredondados, transições calibradas, micro sombras, reforça a busca por uma experiência agradável, clara e humana.

Desenvolvido para portas de entrada de alto padrão, Quatre propõe uma integração harmoniosa entre função, materialidade e arquitetura, elevando o ato de atravessar um ambiente.

LA FONTE  
ASSA ABLOY



Quatre se diferencia por combinar minimalismo com complexidade sensorial e arquitetônica.

Enquanto grande parte dos puxadores contemporâneos aposta apenas na pureza formal, Quatre trabalha contrastes liso e texturizado, cheio e suspenso, estrutural e leve. A flutuação visual dos pés, aliada ao rebaixo de interface, cria uma assinatura estética clara e imediatamente reconhecível. A textura canaletada dialoga com tendências internacionais do design tátil, adicionando caráter sem comprometer a sobriedade.

Suas decisões formais constroem um produto que não é apenas um acessório, mas um elemento de composição arquitetônica, capaz de elevar a percepção de valor de portas de entrada em projetos residenciais e corporativos de alto padrão.





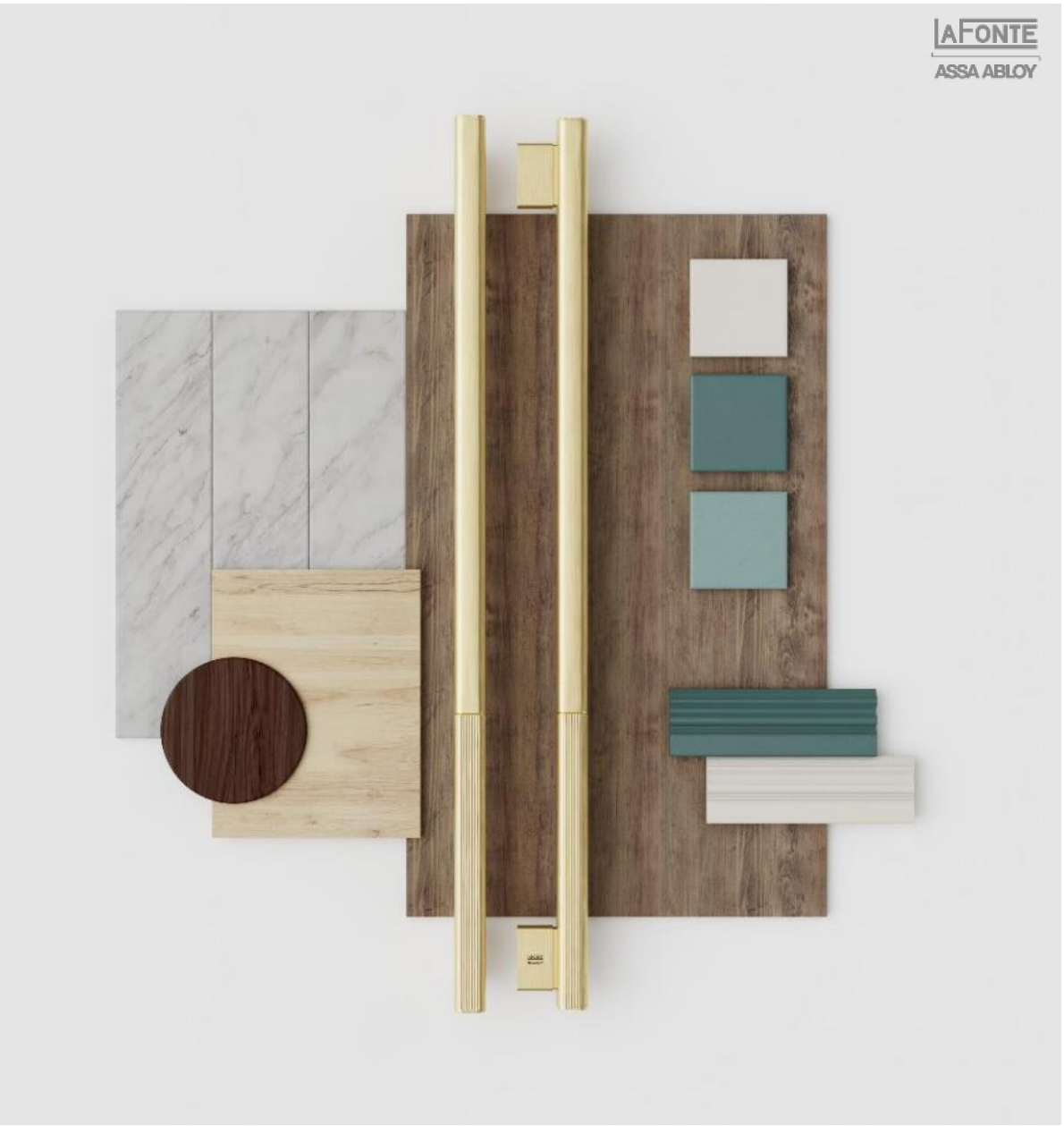

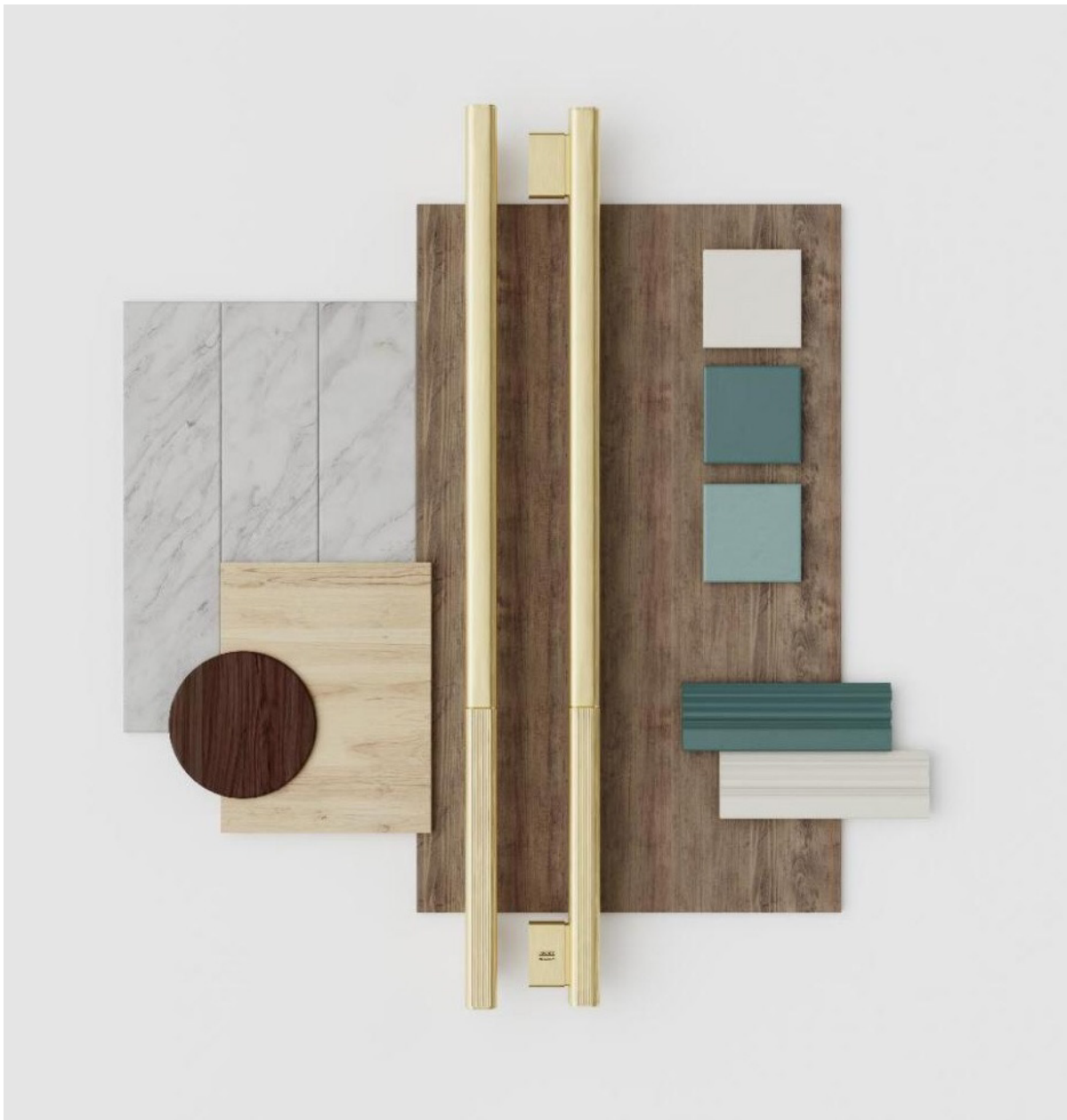

A sustentabilidade do Quatre baseia-se na durabilidade, eficiência e fácil manutenção, com design simples que reduz desperdícios e desgaste, além de evitar obsolescência estética para prolongar seu uso e minimizar impactos ambientais.

A materialidade do Quatre é resultado direto da convergência entre conceito, material e acabamento. O corpo extrudado em alumínio otimiza o uso de matéria-prima ao permitir geometrias precisas com mínimo desperdício, enquanto garante leveza estrutural e reciclabilidade integral ao final do ciclo de vida. Essa base eficiente recebe um banho galvanizado que cria uma barreira metálica altamente resistente à corrosão, abrasão e ambientes agressivos, prolongando significativamente a durabilidade do produto e reduzindo a necessidade de substituições. Sobre essa camada, o verniz cataforético sela a superfície, estabiliza a cor e minimiza manutenção futura, reforçando a longevidade estética e funcional da peça.

Ao combinar precisão formal, eficiência material e camadas de proteção de alta performance, Quatre promove um design orientado à permanência, reduzindo impacto ambiental por meio de vida útil estendida e menor demanda por recursos ao longo do tempo.

# PUXADOR QUATRE

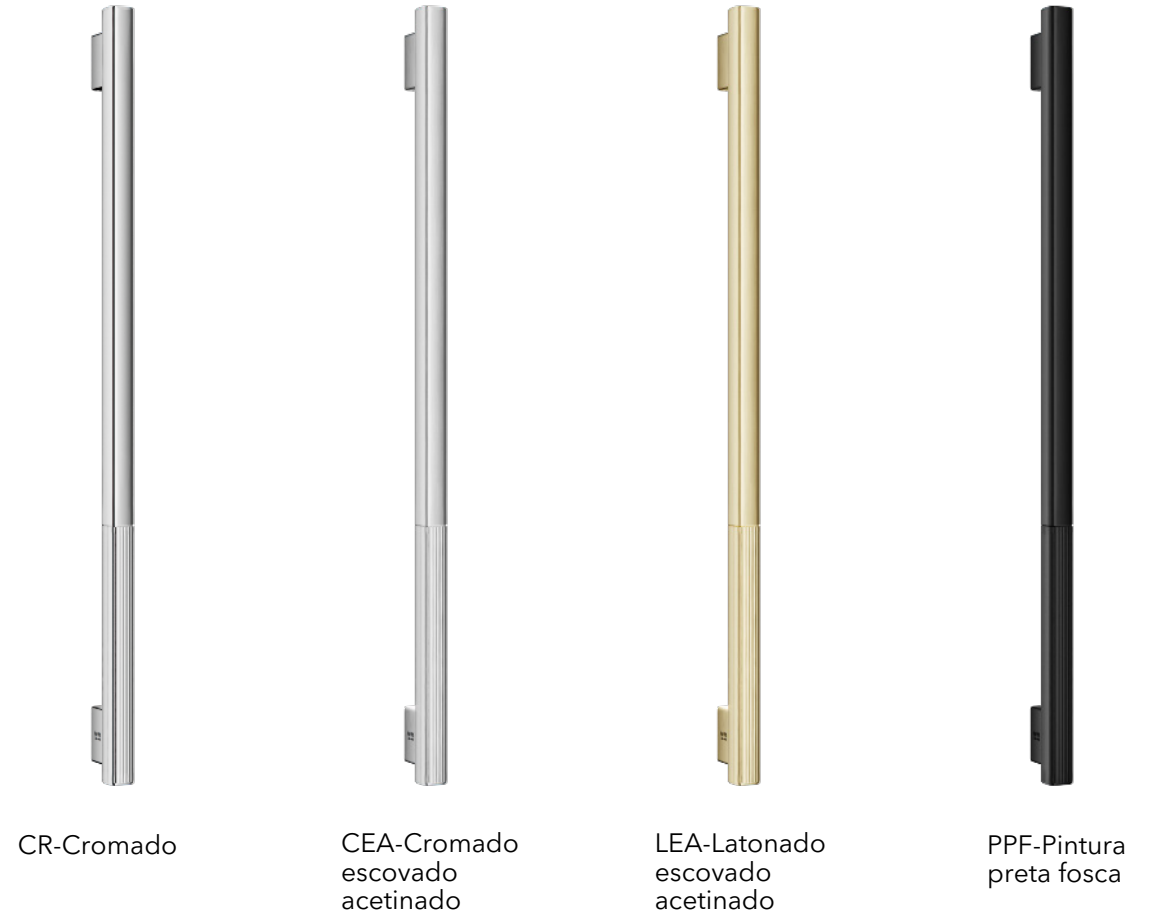
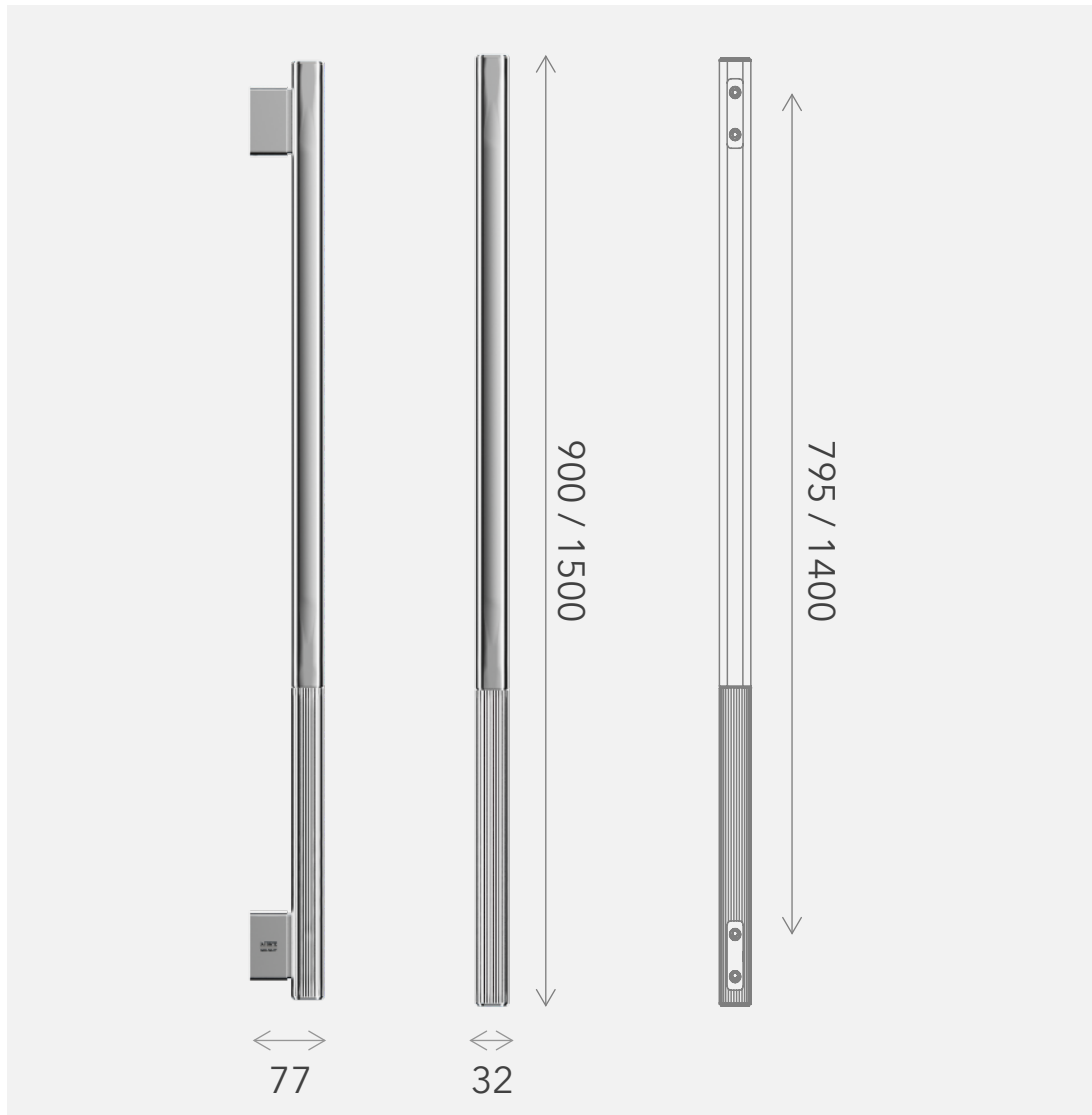

Espessura de porta de madeira/metálicas: 30 a 100mm  
Espessura de porta de vidro: 8 a 12mm  
Acessórios para instalação em portas de madeira e vidro: inclusos

PUXADOR  
ARQUI



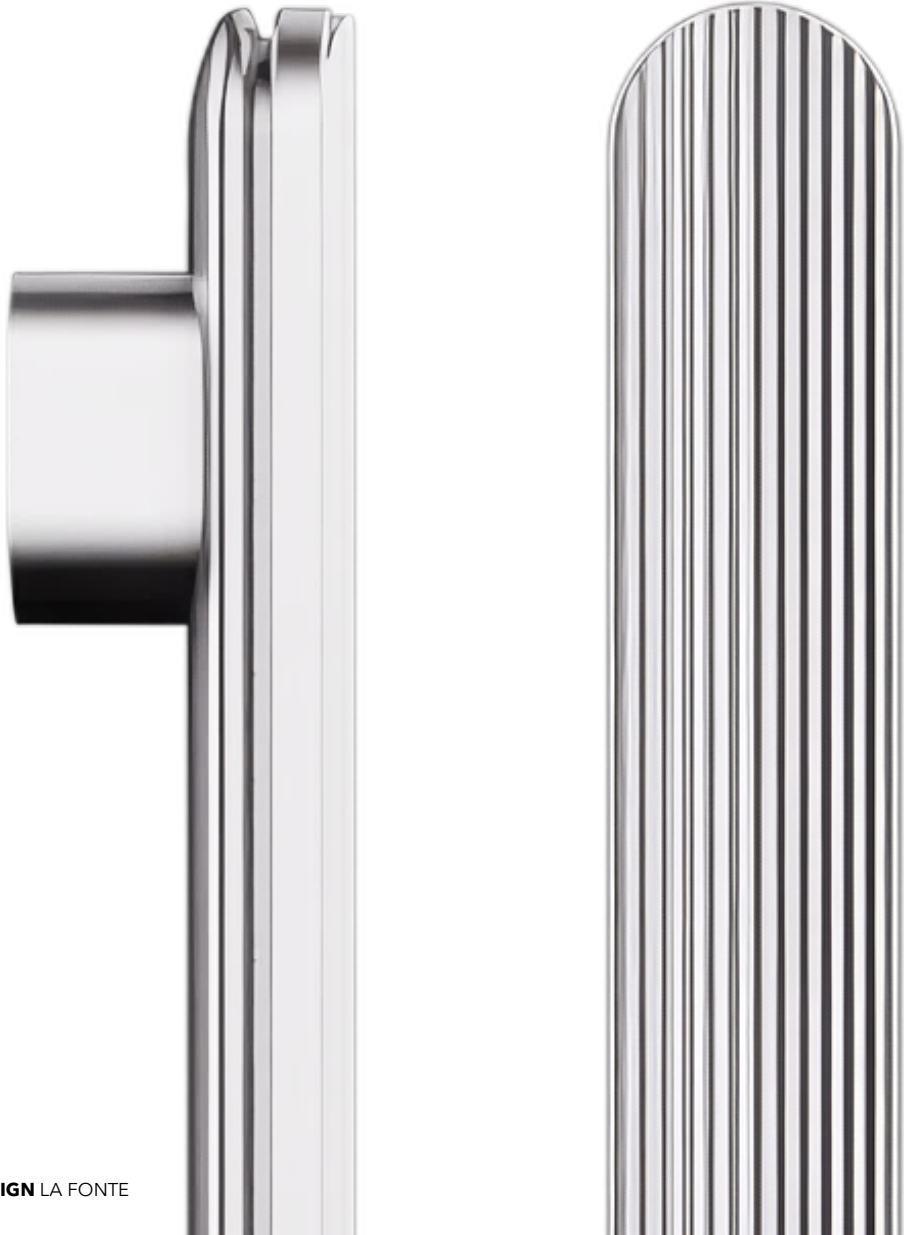

# REDESCOBERTA DO TÁTIL

Design contemporâneo, Texturizado e Oblongo



# PUXADOR ARQUI

LA FONTE  
ASSA ABLOY

O puxador ARQUI transforma um gesto cotidiano em uma experiência sensorial consciente, refletindo a tendência contemporânea da Redescoberta do Tátil.

Sua forma se ancora na estética do pill shape, cuja suavidade e continuidade transmitem acolhimento e acessibilidade sem perder a precisão arquitetônica. A silhueta oblonga, replicada nos pés, cria unidade volumétrica e estabilidade visual na porta, reforçada pelo rebaixo perimetral, que reduz massa e introduz linhas contínuas de luz.

A textura canaletada na face frontal ativa o toque e produz um jogo rico de luz e sombra, contrastado pela faixa lisa inferior que funciona como pausa tátil e guia natural da mão.

Como elemento de transição entre exterior e interior, o ARQUI combina forma, materialidade e sensação, convidando o usuário a uma interação ao mesmo tempo funcional, emocional e sensorial.



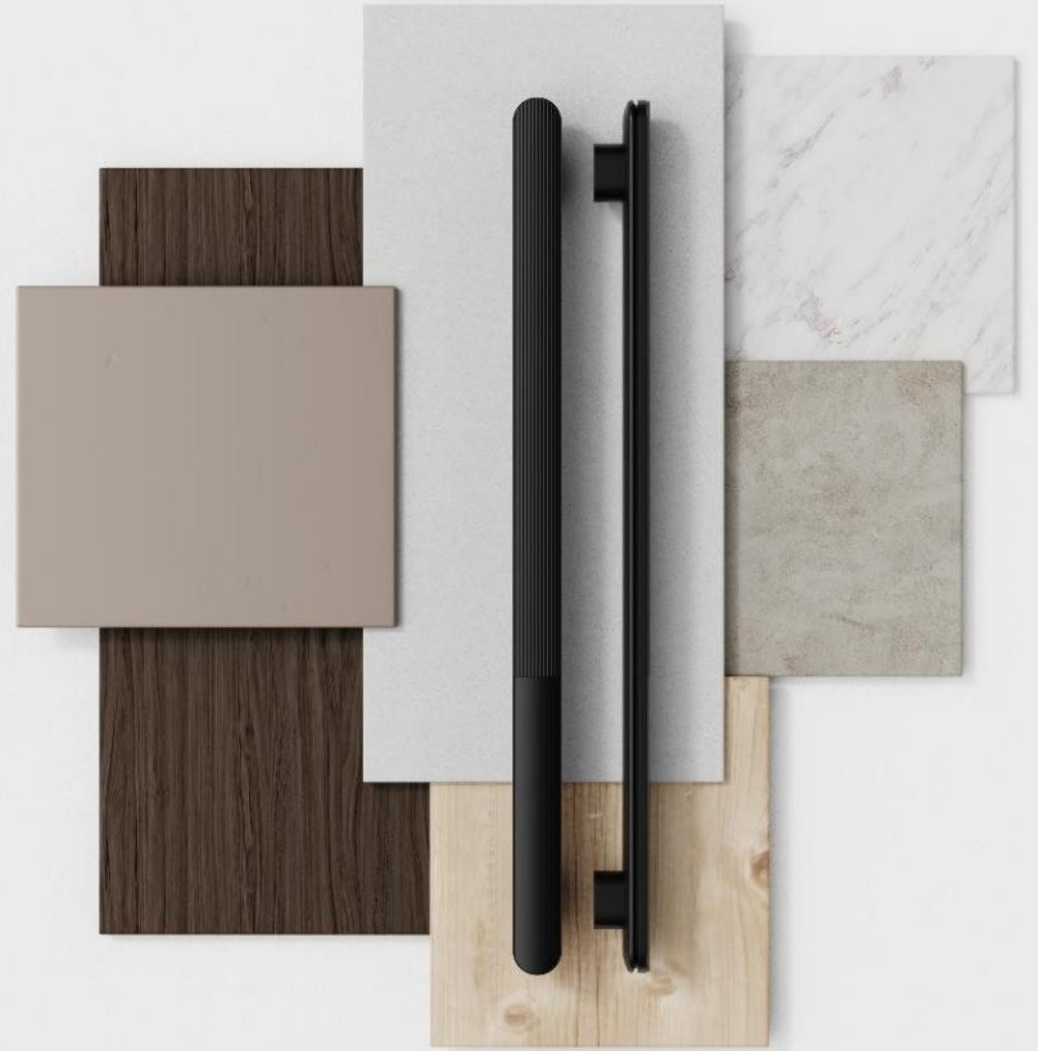



O ARQUI diferencia-se pelo uso integrado de geometria, textura e detalhe para criar não apenas um puxador, mas uma experiência tátil completa.

Enquanto muitos modelos se limitam a soluções puramente utilitárias, o Arqui incorpora a estética pill shape como elemento estruturante, estendendo-a aos pés para garantir coerência volumétrica.

A textura canaletada, combinada ao contraste com a superfície lisa e ao rebaixo perimetral, gera identidade imediata e reconhecível, mesmo à distância.

A composição equilibrada entre estímulo tátil e leveza visual posiciona o produto dentro da tendência da Redescoberta do Tátil, destacando-o como solução sofisticada, sensorial e contemporânea.

A sustentabilidade do ARQUI vai além da ausência de obsolescência estética: ela está diretamente ligada às escolhas materiais e ao valor agregado ao produto.

O corpo em alumínio garante leveza, alta durabilidade e excelente reciclabilidade, permitindo a execução precisa de sua geometria oblonga, dos rebaixos perimetrais e dos detalhes táteis, formas que só são viáveis graças às propriedades do material.

O acabamento galvânico, protegido por verniz cataforético, aumenta resistência à corrosão e prolonga o ciclo de vida mesmo em ambientes de uso intenso. Ao unir durabilidade, material nobre e experiência tátil de alto valor percebido, o Arqui se estabelece como um componente arquitetônico mais longo, eficiente e responsável.

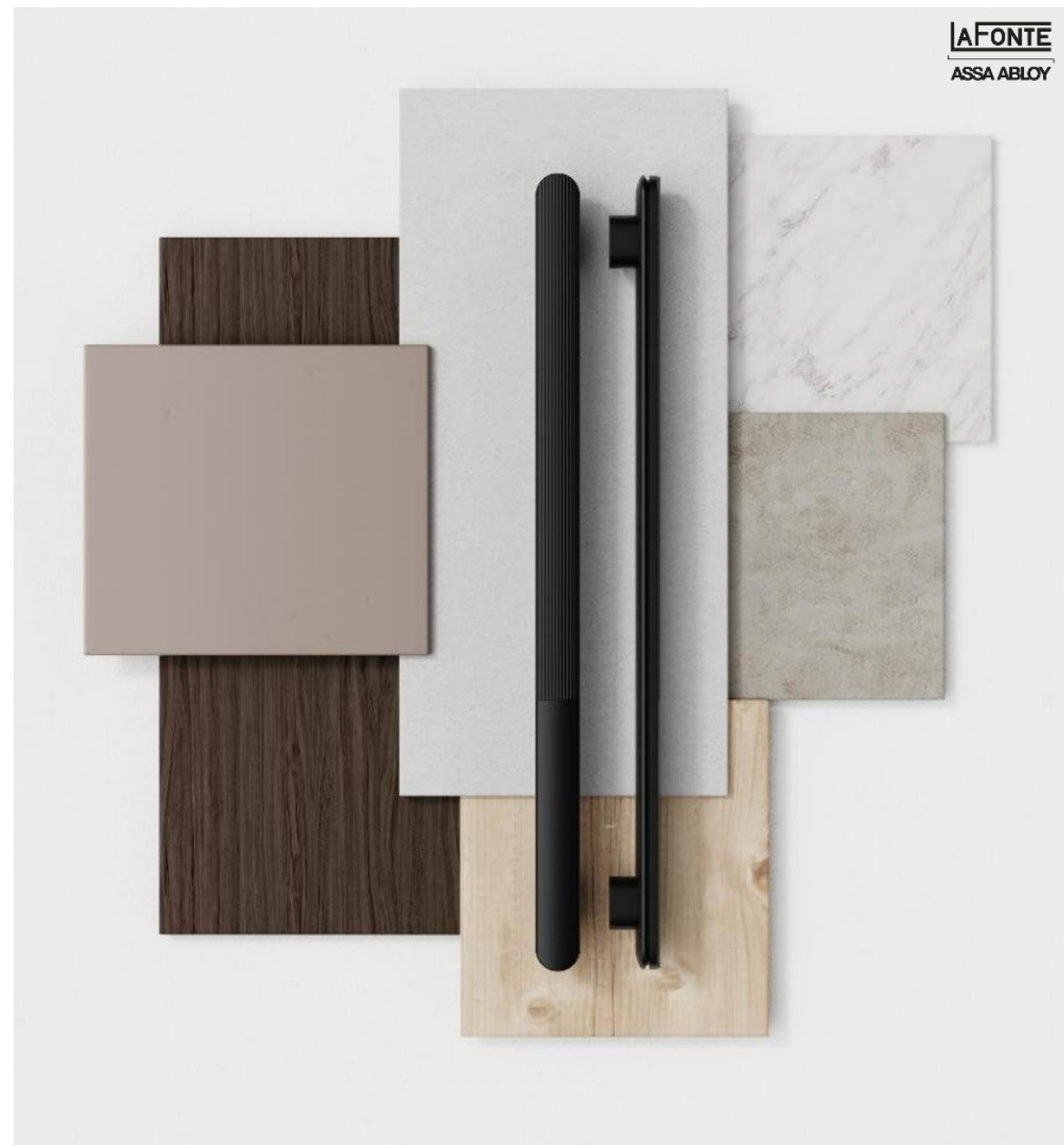

# PUXADOR ARQUI



CR-Cromado



CEA-Cromado  
escovado  
acetinado



LEA-Latonado  
escovado  
acetinado



PPF-Pintura  
preta fosca

Espessura de porta de madeira/metálicas: 30 a 100mm

Espessura de porta de vidro: 8 a 12mm

Acessórios para instalação em portas de madeira e vidro: inclusos

PUXADOR

PIERRE

---



# Plataforma de personalização

Design contemporâneo, textura e oblongo

Observações na pagina 8,9 e10



# PUXADOR PIERRE

LA FONTE  
ASSA ABLOY

O Puxador PIERRE é concebido como um objeto-limiar que qualifica a passagem entre espaços ao integrar arquitetura, ergonomia e personalização material.

Sua silhueta oblonga comunica calma e precisão, revelando nuances apenas na aproximação: a linha de sombra perimetral, o rebaixo frontal para aplicação de porcelanato e a superfície posterior abaulada que recebe a mão com conforto.

Ao permitir que o usuário instale o porcelanato de sua escolha, o produto ultrapassa a lógica do “pronto para uso” e se torna um meio de continuidade entre o hardware e o projeto arquitetônico. Pés oblongos reforçam a unidade formal e garantem estabilidade estrutural.

O resultado é uma microarquitetura na escala da mão silenciosa, integrada e altamente refinada.

As imagens com revestimento mostradas são apenas ilustrativas. O Pierre é fornecido exclusivamente como base metálica, permitindo que cada projeto defina seu próprio acabamento.







O Puxador PIERRE se diferencia ao unir personalização arquitetônica, ergonomia sensorial e um desenho formalmente coeso.

O rebaixo frontal para porcelanato cria uma proposta rara em seu segmento: o puxador torna-se extensível à materialidade do projeto, permitindo continuidade com pisos, fachadas ou painéis.

A linha de sombra perimetral, aliada à forma oblonga, introduz uma leveza visual incomum em puxadores robustos. A repetição coerente dessa linguagem nos pés reforça a leitura de um único gesto atravessando a porta, consolidando um caráter de microarquitetura.

Esse conjunto de decisões cria um produto distinto no mercado, capaz de unir funcionalidade, identidade visual e precisão industrial.



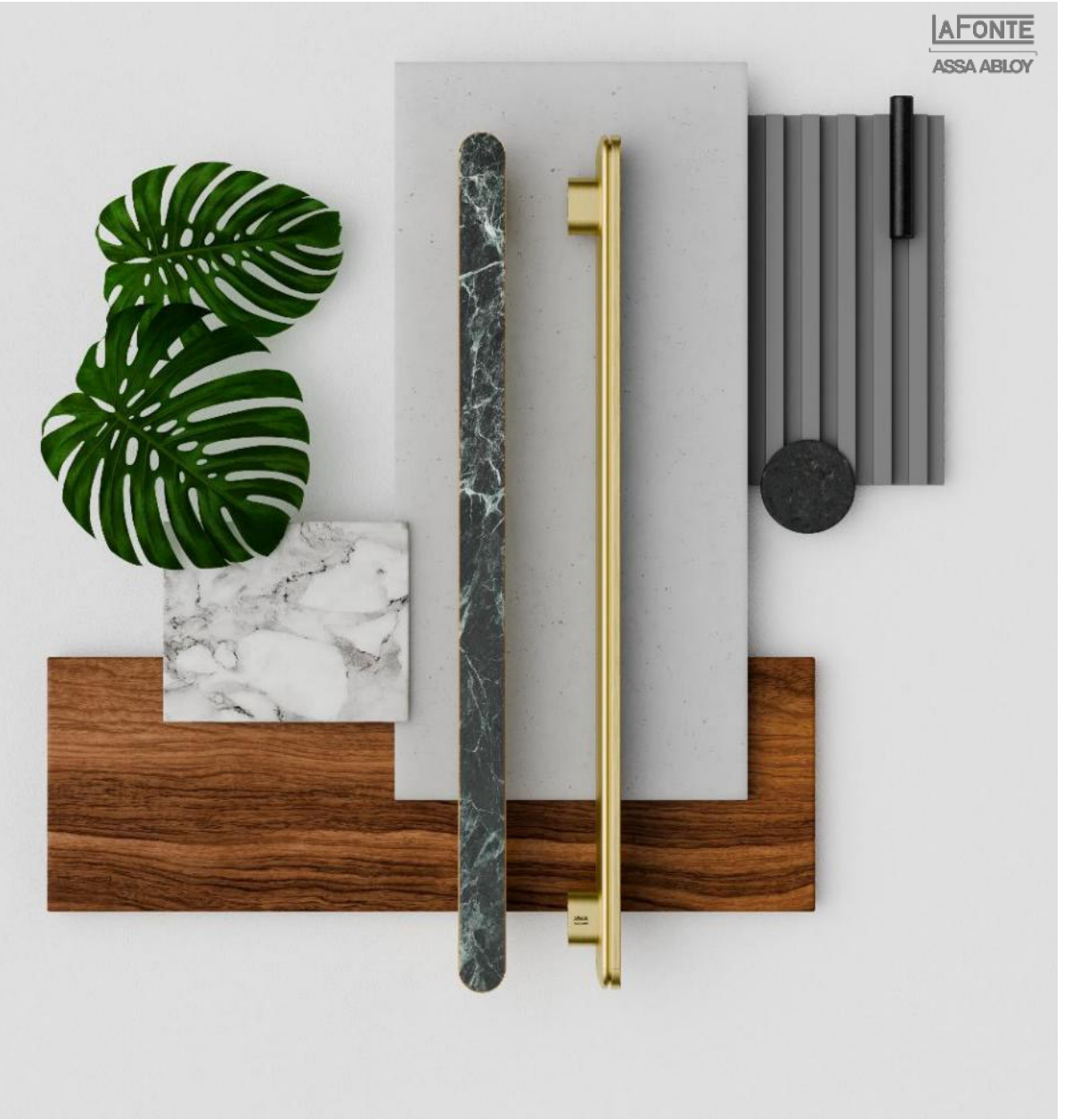



A LA FONTE fornece somente a estrutura metálica, valorizando a coautoria. O PIERRE é uma plataforma de metal que se completa com o revestimento do cliente.

## A ESSÊNCIA DO OBJETO UMA BASE AGUARDANDO IDENTIDADE

O puxador chega ao usuário como uma arquitetura essencial: uma base metálica pura, resolvida, que apresenta apenas sua estrutura e intenção.

Ele não traz consigo o revestimento final. o porcelanato, esse gesto que completa o objeto, é escolhido e aplicado pelo usuário, transformando o puxador em um fragmento singular do projeto.

Dessa forma, o produto permanece aberto, receptivo, aguardando a matéria que dará voz ao espaço. O toque final não é industrial: é autoral, é do projeto, é do usuário

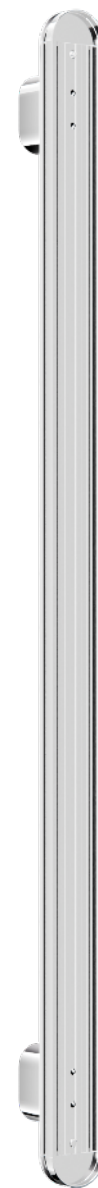

# PUXADOR PIERRE



O puxador PIERRE sem acabamento recebe o nome de **PIERRE SANS**.  
Ele serve como essa base metálica para personalizações.



CR-Cromado



CEA-Cromado  
escovado  
acetinado



LEA-Latonado  
escovado  
acetinado



PPF-Pintura  
preta fosca

Espessura de porta de madeira/metálicas: 30 a 100mm  
Espessura de porta de vidro: 8 a 12mm  
Acessórios para instalação em portas de madeira e vidro: inclusos

# PERSONALIZAÇÃO DO PIERRE

Agora é o momento da sua coautoria: escolha o revestimento que melhor dialoga com o seu projeto. A seguir, apresentamos informações importantes para orientar a personalização do puxador.

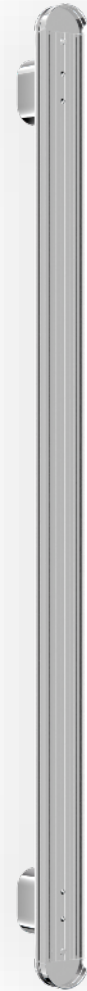

Pierre  
Sans

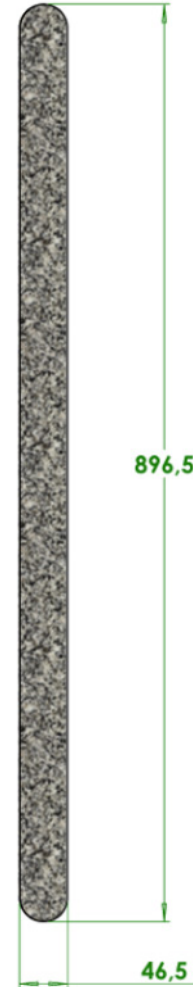

Dimensões de corte

O PIERRE possui rebaixo de 8 mm, pensado para receber revestimentos de até 7 mm, reservando 1 mm para a cola PU. Cada projeto define o material que dará corpo e textura a essa superfície.

O corte do revestimento, seguindo o desenho indicado, deve ser feito por um profissional habilidoso e familiarizado com porcelanatos. Antes de colar, um teste de encaixe é essencial para confirmar que a peça repousa no lugar com precisão.



PUXADOR  
DEVIE



Superfícies  
fluidas, gesto  
diagonal com  
ergonomia.

Design moderno, escultórico e deslocado



# PUXADOR DEVIE

LA FONTE  
ASSA ABLOY

DEVIE é um puxador duplo escultórico definido por um gesto contínuo. A partir de um perfil oblongo e delgado, integra bases e alça em um único organismo fluido, eliminando rupturas visuais e mecânicas.

Seu desvio a 45° projeta a peça para fora, ampliando o espaço para entrada da mão e giro da chave, ao mesmo tempo em que cria uma assinatura arquitetônica distinta.

As bases ancoram o produto nos pontos mais resistentes da porta e se afinam gradualmente até a área de apreensão, guiando o olhar e o toque para o centro ergonômico.

As superfícies torcidas dialogam com a luz e reforçam seu caráter escultórico. Mais que um componente funcional, DEVIE é um gesto arquitetônico, uma peça que nasce da porta, encontra a mão com precisão e transforma a experiência essencial de abrir um ambiente.

DEVIE se diferencia pela fusão entre inteligência estrutural e expressão escultórica.

Nasce de um perfil geométrico único, resultando em transições perfeitas e durabilidade superior. Seu desvio a 45° é uma inovação funcional que se transforma em assinatura visual, resolvendo problemas práticos enquanto define identidade.

A leitura frontal diagonal é rara em ferragens arquitetônicas e cria um gesto gráfico contemporâneo que destaca a peça mesmo em portas minimalistas. Sua presença não depende de acabamentos; a geometria por si só gera profundidade, contraste e movimento.

DEVIE estabelece uma nova linguagem para puxadores, mais gestual, precisa e arquitetonicamente integrada.

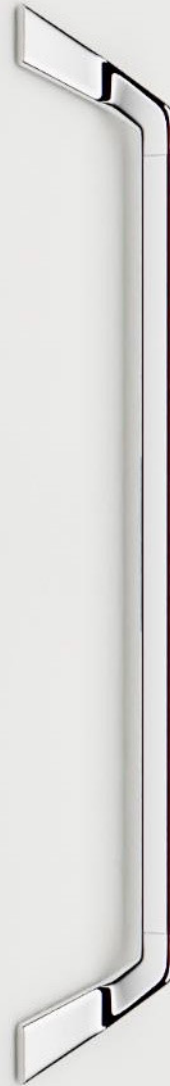



LA FONTE  
ASSA ABLOY

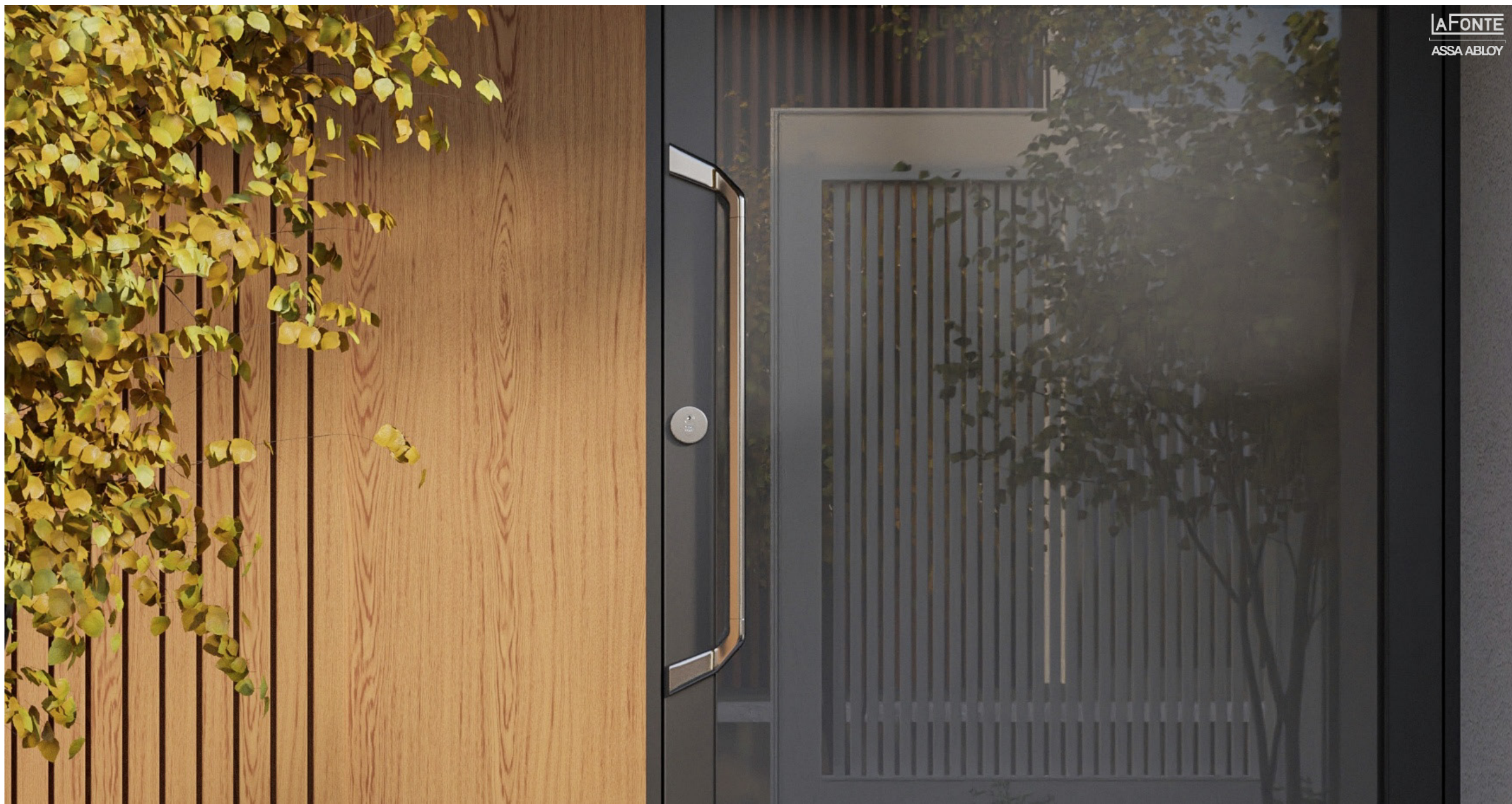

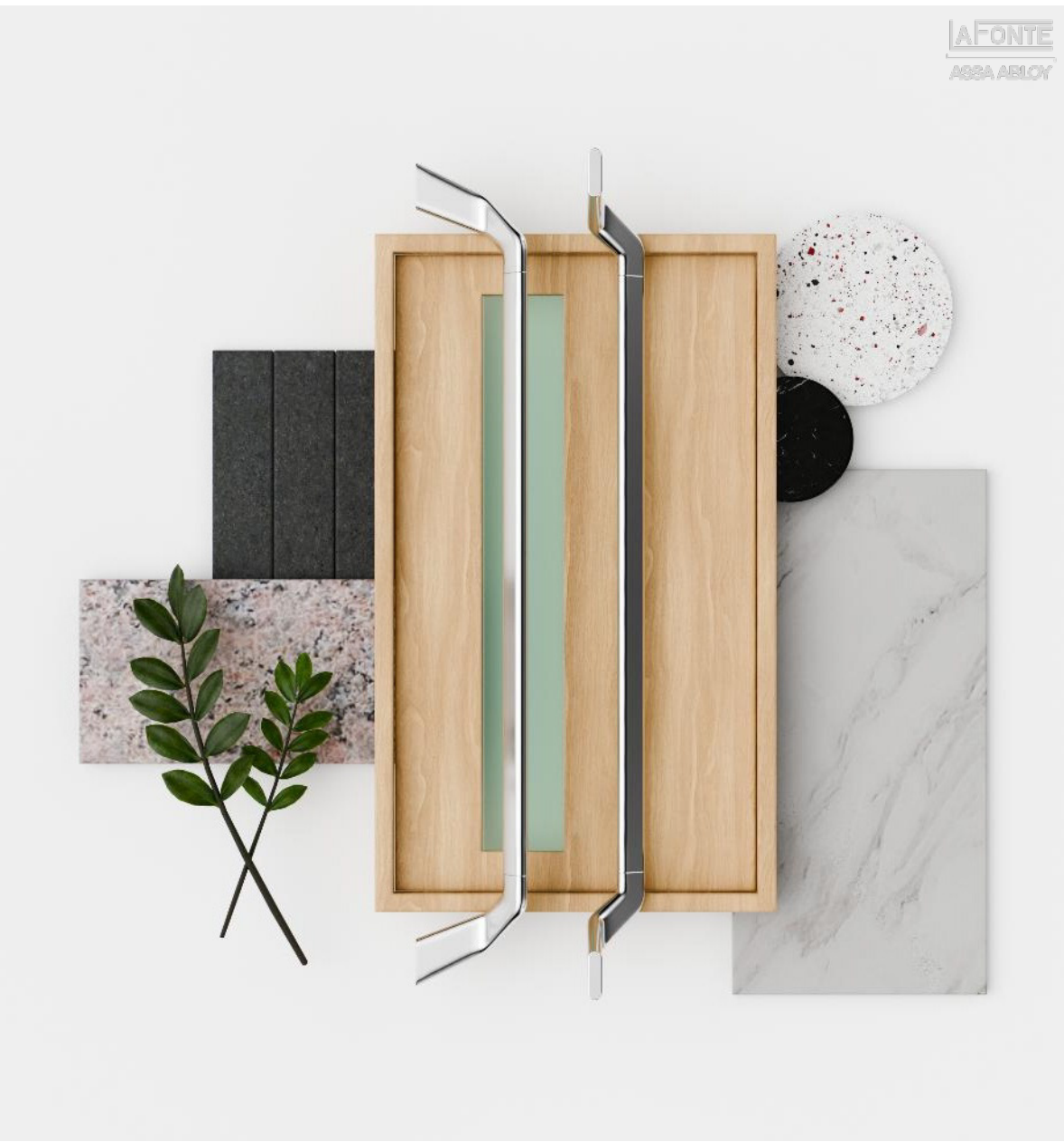

# PUXADOR DEVIE

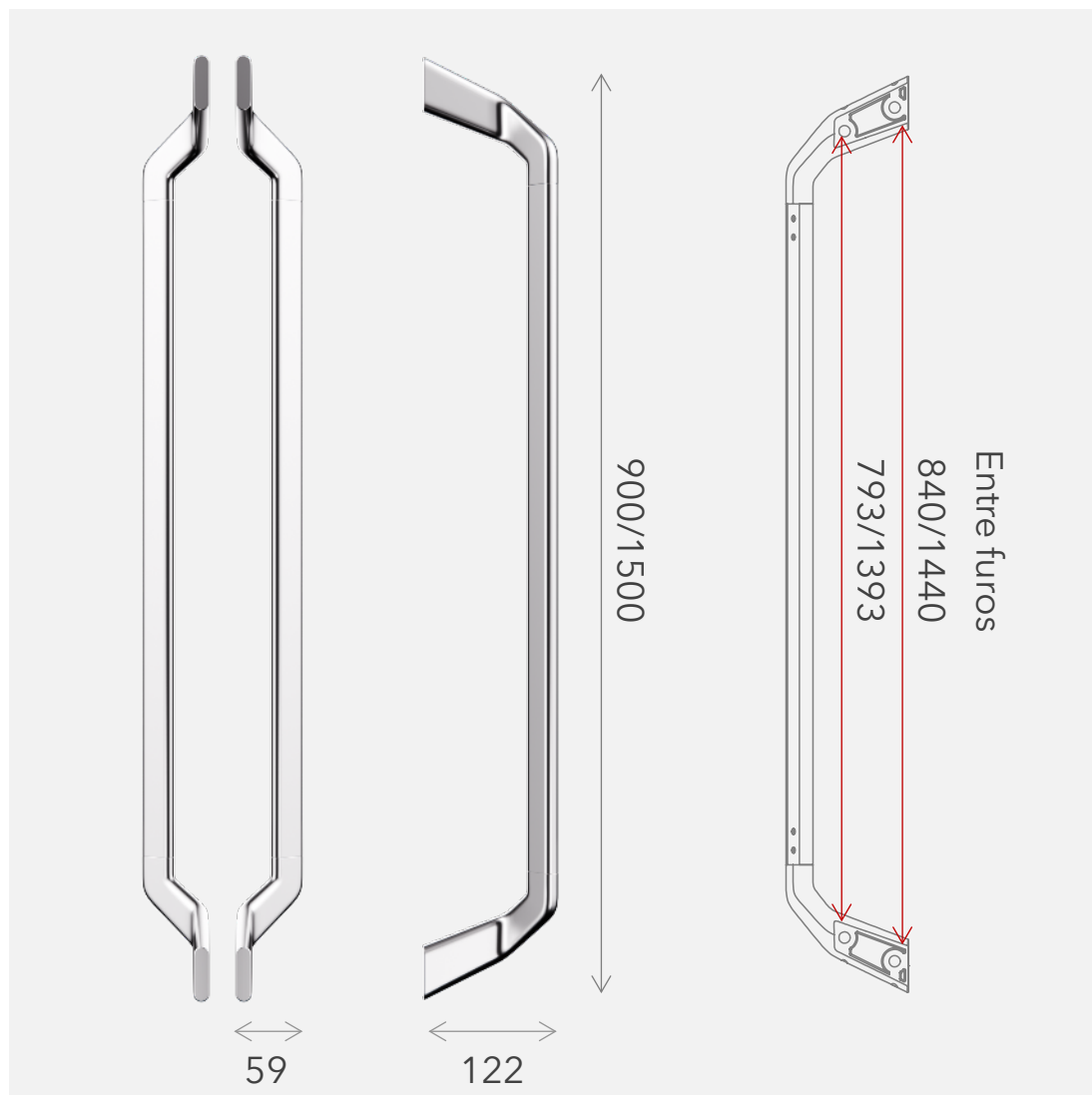

CR-Cromado



CEA-Cromado  
escovado  
acetinado



PPF-Pintura  
preta fosca

Espessura de porta de madeira/metálicas: 30 a 100mm  
Espessura de porta de vidro: 8 a 12mm  
Acessórios para instalação em portas de madeira e vidro: inclusos

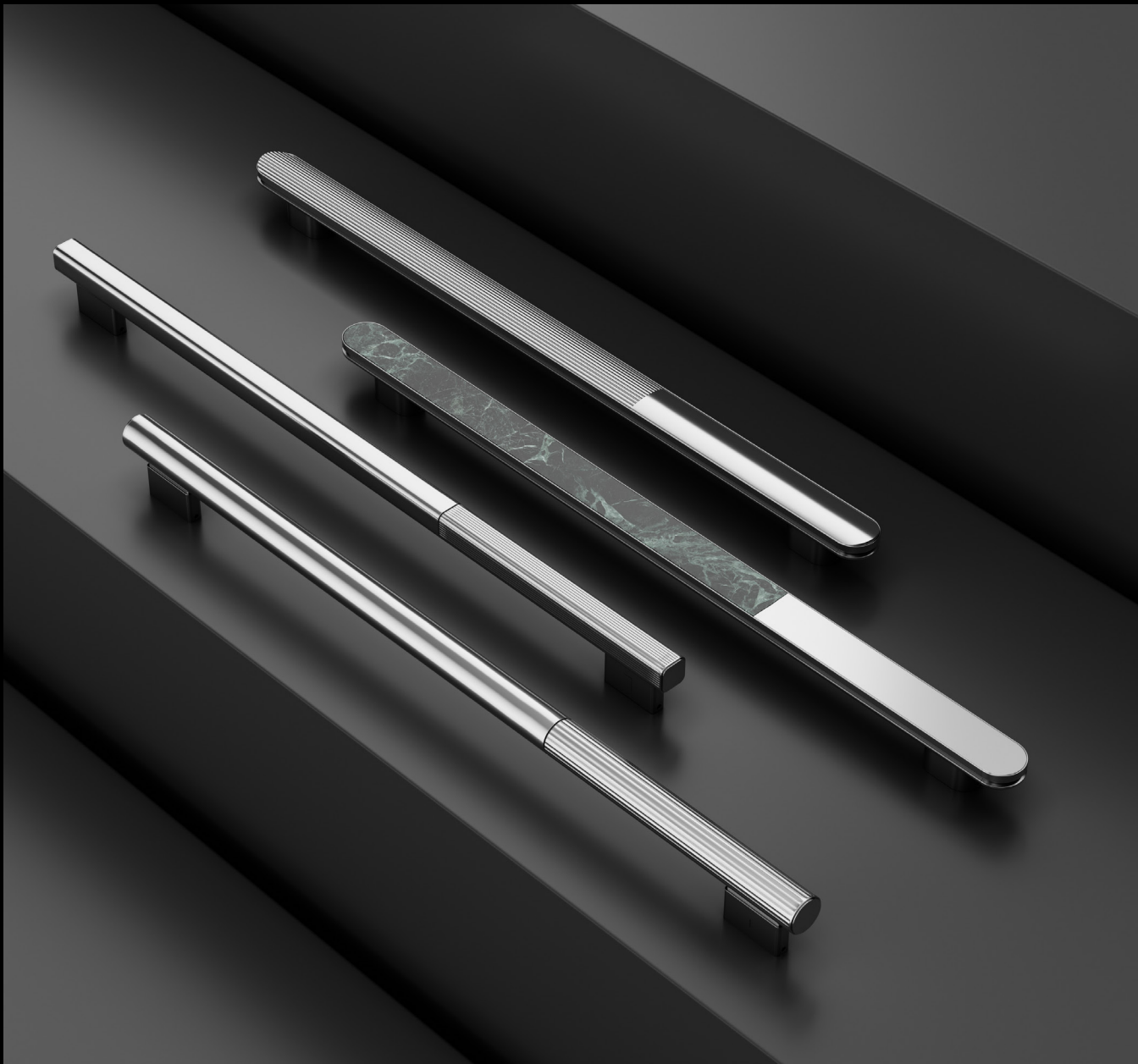

NOVA LINHA DE

# PUXADORES

---

**LAFONTE**  
ASSA ABLOY

[@](#) [f](#) [v](#) [p](#) [in](#) / LaFonteOficial  
LAFONTE.COM.BR