

LA FONTE  
ASSA ABLOY

NOVA LINHA  
**DOMUS**



**LA FONTE** DESIGN ALÉM DA FORMA E FUNÇÃO



## **Domus, por LA FONTE. Design que habita o espaço.**

Com a Linha Domus, a La Fonte estabelece um novo padrão para maçanetas e fechaduras. Formas minimalistas, presença robusta, conforto no toque e um fator X de design que se revela em cada detalhe.

Desenvolvida no estúdio de design da La Fonte, Domus é um projeto autoral que traz inovação e sofisticação para o cotidiano, respeitando a arquitetura, valorizando a matéria e ampliando a experiência de abrir e fechar.

---

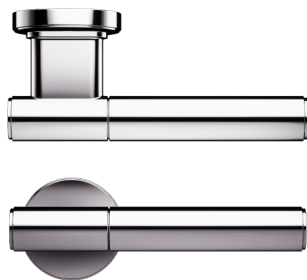

1101

A LA FONTE apresenta **sete novos modelos** de maçanetas e conjunto de fechaduras, projetadas no Brasil em NOSSO ESTÚDIO DE DESIGN. Um trabalho autoral que expressa nosso compromisso com a inovação centrada no usuário e com a constante sofisticação do mercado.

---



1301

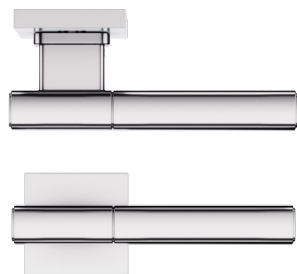

1102

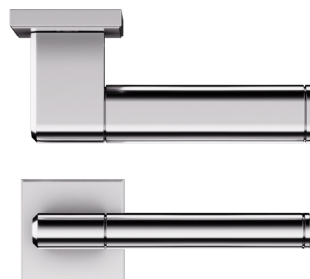

1103

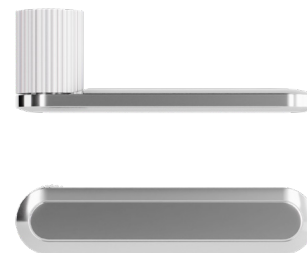

1201



1202

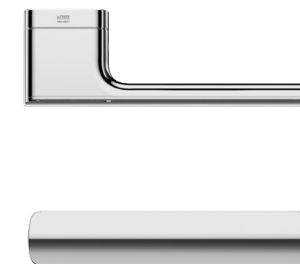

1203

DOMUS  
1101



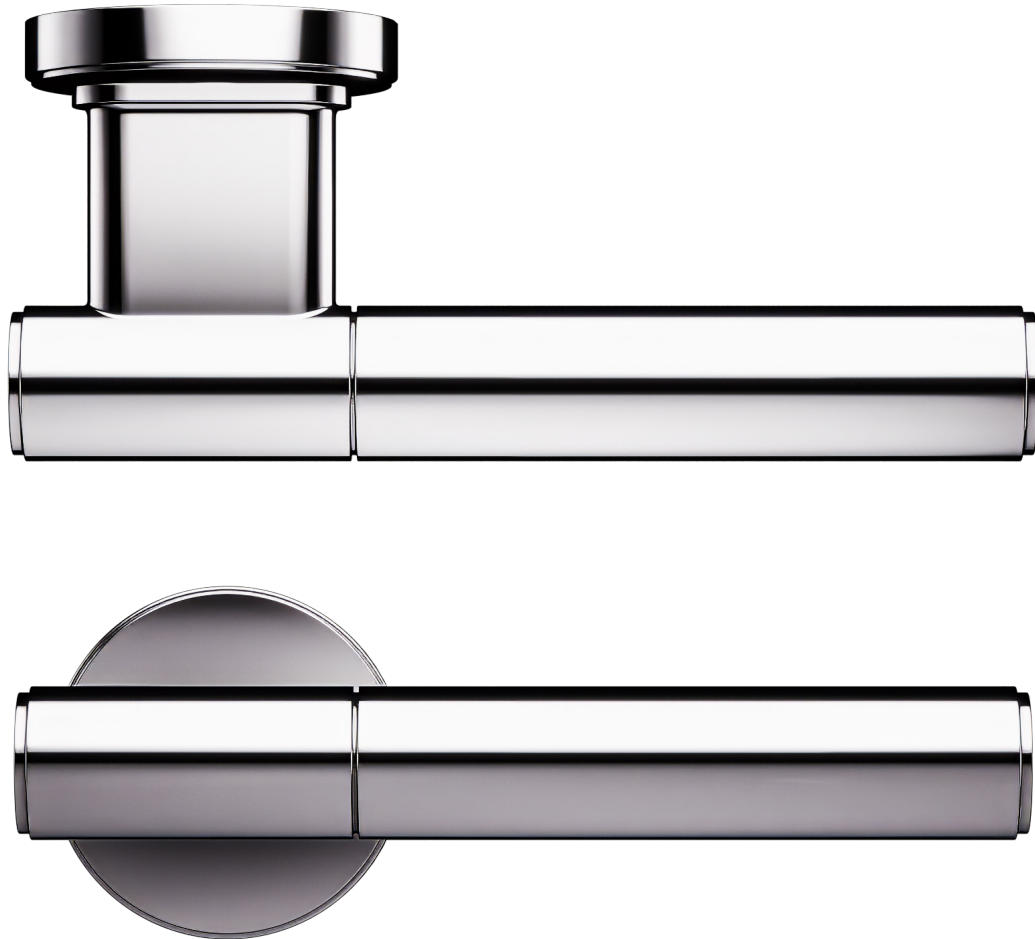

# GEOMETRIA ESSENCIAL COM PROPÓSITO

# 1101

DESIGN: ESTÚDIO DE DESIGN LA FONTE

A **DOMUS 1101** reimagina a maçaneta cotidiana como um refinado ponto de interface arquitetônica onde o primeiro contato da mão com o espaço se torna um momento de calma, clareza e reconhecimento.

Seu desenho transforma a tipologia em "T" em um portal sensorial, que combina rigor geométrico com suavidade emocional. A alavanca cilíndrica contínua, interrompida por um rebaixo latitudinal preciso, cria um ritmo sutil que orienta o olhar e o toque. O pescoço alargado e a roseta ampliada funcionam como âncoras arquitetônicas, equilibrando proporção, solidez e fluxo visual. Ancorado em um minimalismo entendido como precisão e não ausência, o produto eleva conforto, proteção e durabilidade de longo prazo a valores centrais.

A DOMUS 1101 se afirma como uma interpretação contemporânea dos rituais domésticos, aliando resolução técnica e intuição emocional para atravessar décadas

---

LA FONTE  
ASSA ABLOY









LAFONTE  
ASSA ABLOY



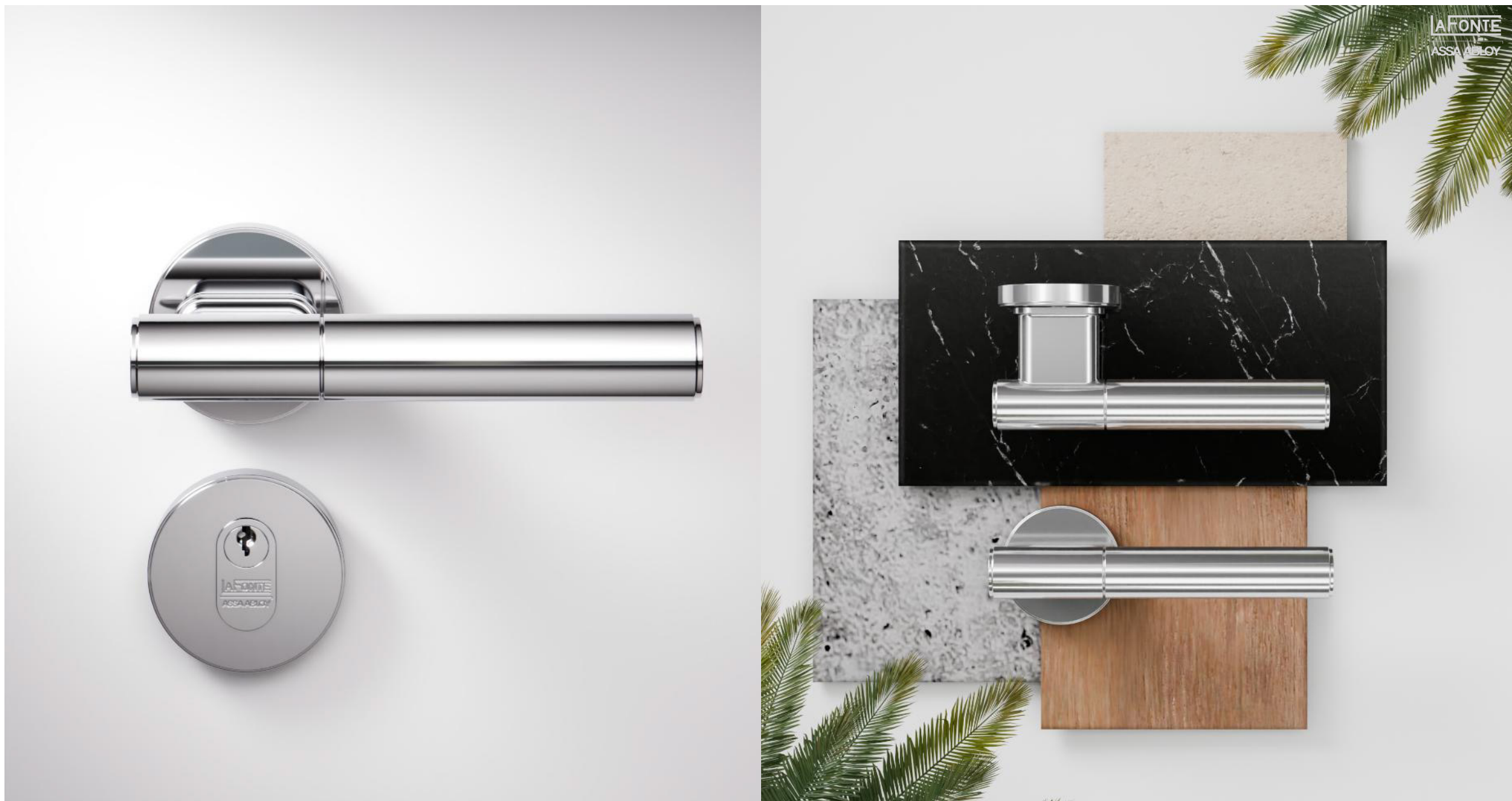

# DOMUS 1101

Design: estúdio de design LA FONTE  
Material: Zamac

**LA FONTE**  
ASSA ABLOY



**CR**  
Cromado



**CEA**  
Cromado Escovado  
Acetinado



**LEA**  
Latonado Escovado  
Acetinado



**PPF**  
Pintura Preta Fosca

## Funções



Ext. Int. W.C.

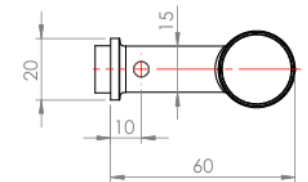
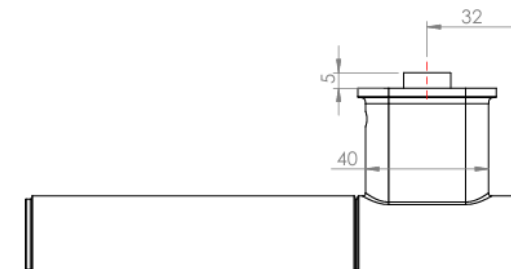
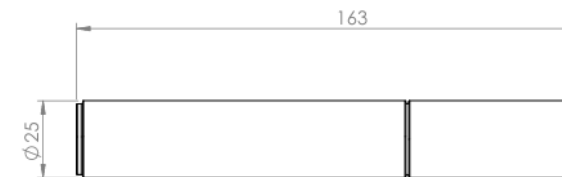

DOMUS  
1102



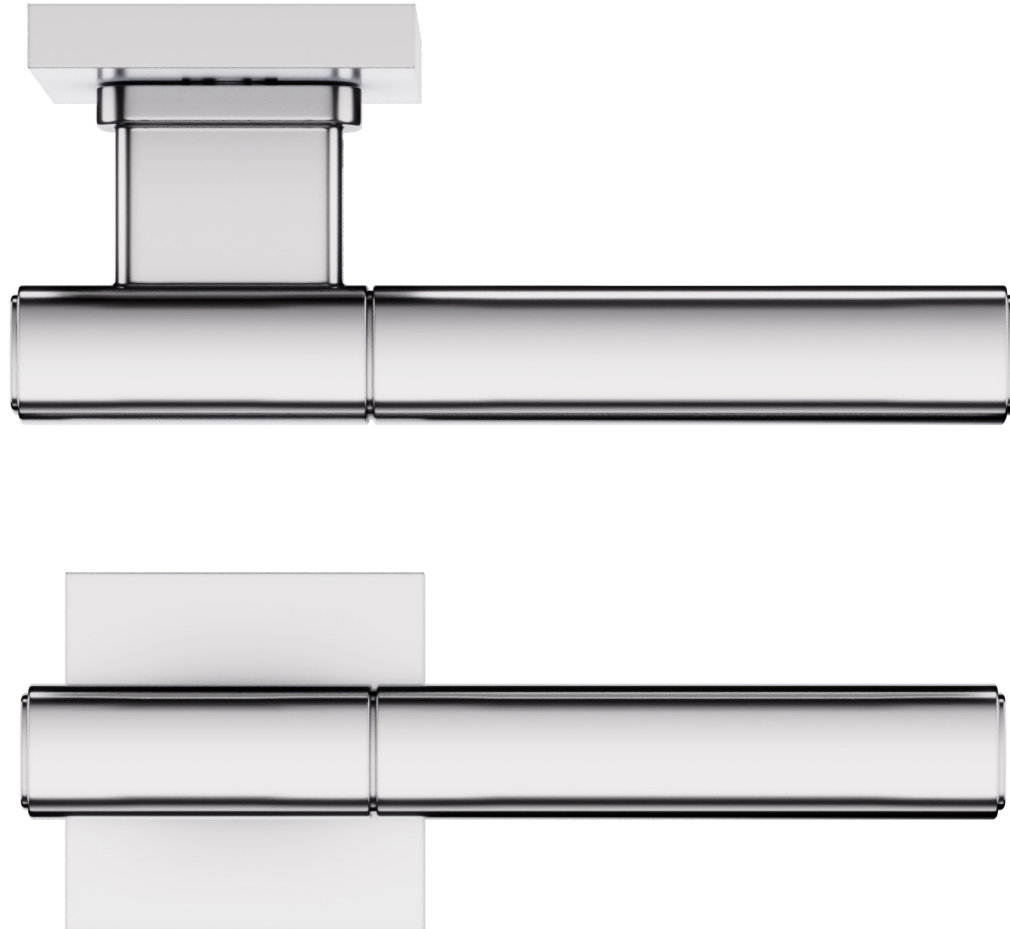

# A ELEGÂNCIA DO ESSENCIAL

---

# 1102

DESIGN: ESTÚDIO DE DESIGN LA FONTE

A DOMUS 1102 é uma maçaneta premium concebida para transformar o ato cotidiano de abrir portas em um gesto de conforto, confiança e presença arquitetônica.

Seu desenho equilibra precisão geométrica e suavidade emocional, articulando superfícies limpas, volumes sólidos e transições discretas. A tipologia em T, combinada a um rebaixo longitudinal que assina a linha, cria uma leitura clara, contínua e contemporânea. Dimensões ligeiramente ampliadas, quinas suavizadas e faces levemente arqueadas garantem ergonomia universal e toque fluido. O resultado é um objeto que comunica solidez e acolhimento sem recorrer a excessos formais.

A DOMUS 1102 não se impõe ao ambiente: ela o qualifica, reforçando a sensação de abrigo, cuidado e sofisticação silenciosa, enquanto estabelece uma nova referência para ferragens premium no contexto arquitetônico nacional.



LA FONTE  
ASSA ABLOY





—  
**LAFONTE**  
ASSA ABLOY





# DOMUS 1102

Design: estúdio de design LA FONTE

Material: Zamac

**LA FONTE**  
ASSA ABLOY

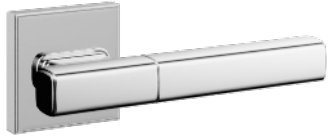

**CR**

Cromado

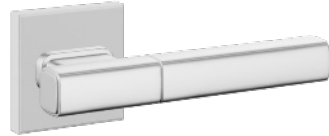

**CEA**

Cromado Escovado  
Acetinado

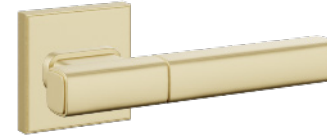

**LEA**

Latonado Escovado  
Acetinado



**PPF**

Pintura Preta Fosca

## Funções

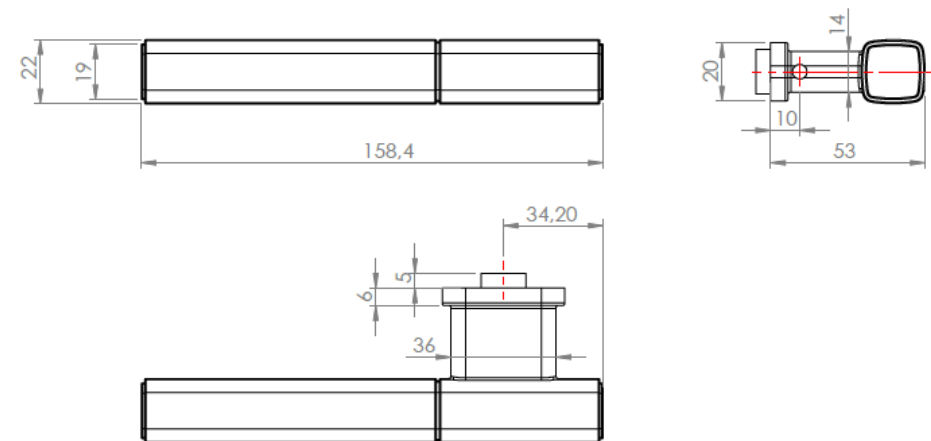

**DOMUS**  
1103



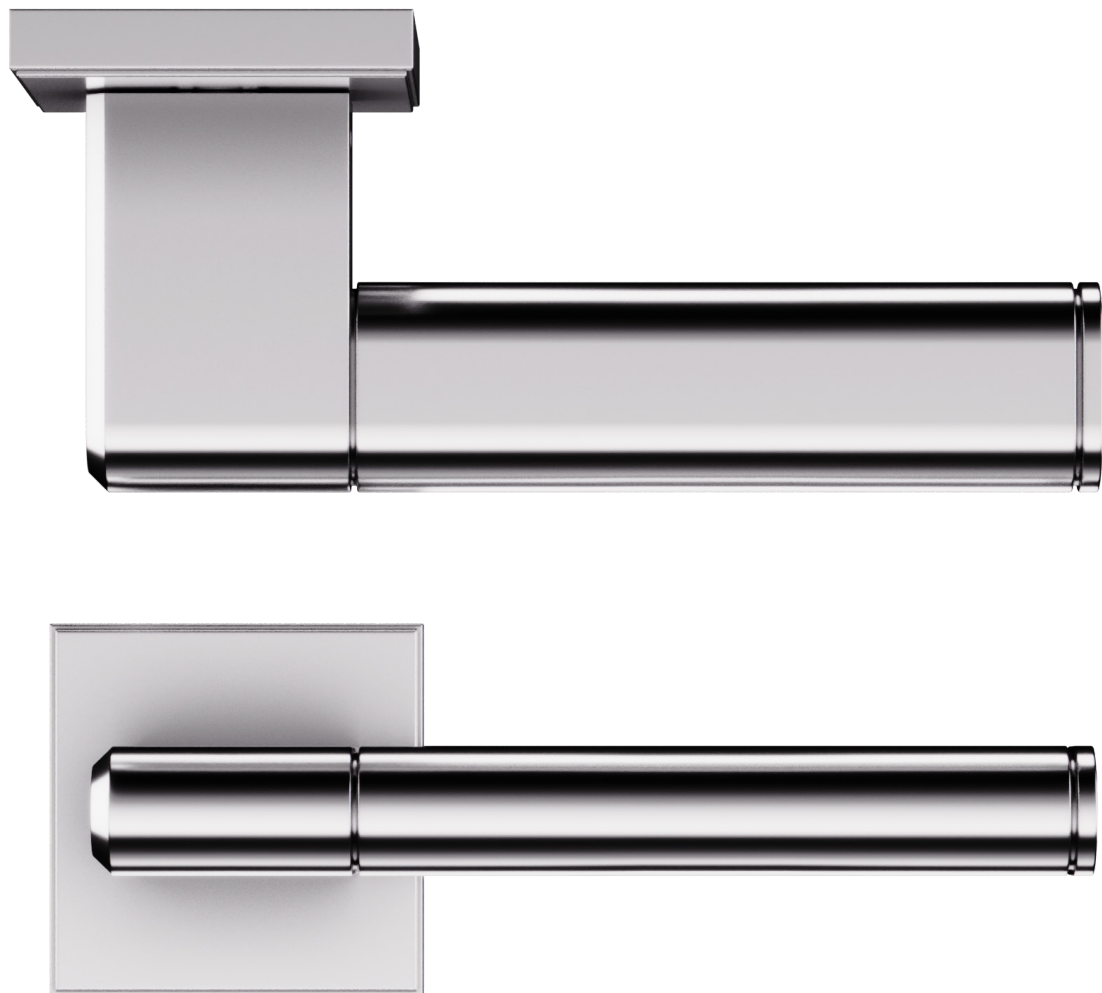

SEGURANÇA E  
SOLIDEZ  
PERCEPTÍVEL

---

# 1103

DESIGN: ESTÚDIO DE DESIGN LA FONTE

A DOMUS 1103 é uma maçaneta premium construída sobre a lógica do oblongo, onde superfícies contínuas, cortes precisos e um volume em "L" definem uma expressão arquitetônica sólida e silenciosa.

A alavanca apresenta proporções alongadas, bordas controladamente suavizadas e um rebaixo latitudinal que funciona como assinatura técnica, evocando usinagem de alta precisão. O pescoço, de geometria retangular com cantos chanfrados, reforça tridimensionalidade e cria uma transição limpa para a roseta ampliada, que ancora o conjunto e evidencia seu caráter premium. Inspirada em tendências como Protect and Connect, Linear Retro e Curvas Protetoras, a DOMUS 1103 traduz conforto visual, segurança emocional e rigor formal.

O resultado é uma peça minimalista e precisa, que eleva a maçaneta ao papel de elemento arquitetônico expressivo e durável.



LA FONTE  
ASSA ABLOY



LAFONTE  
ASSA ABLOY







LAFONTE  
ASSA ABLOY





# DOMUS 1103

Design: estúdio de design LA FONTE

Material: Zamac

LA FONTE  
ASSA ABLOY

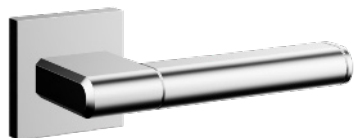

**CR**

Cromado

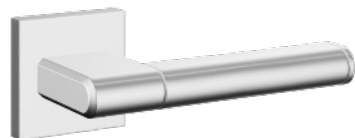

**CEA**

Cromado Escovado  
Acetinado

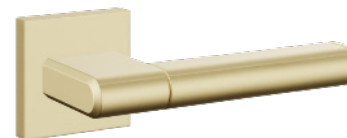

**LEA**

Latonado Escovado  
Acetinado

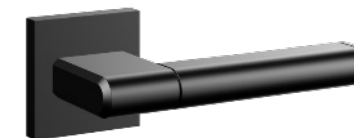

**PPF**

Pintura Preta Fosca

## Funções

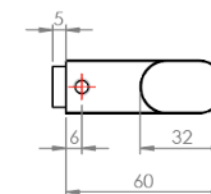
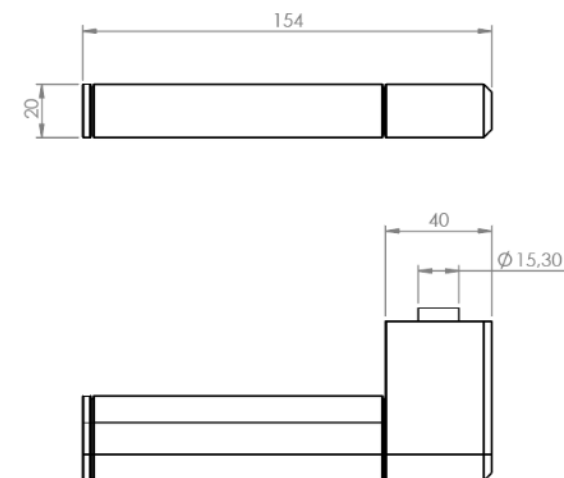

DOMUS  
1201



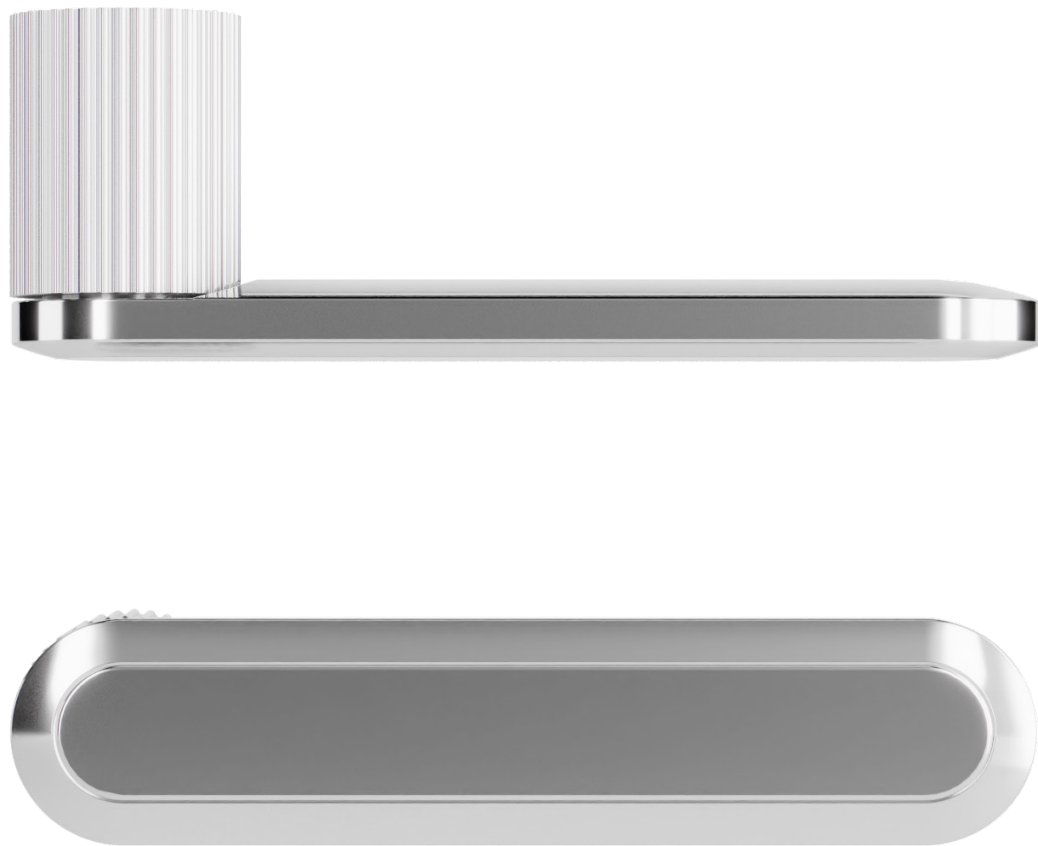

EXPRESSÃO  
ESTÉTICA  
CONTEMPORÂNEA

---

# 1201

DESIGN: ESTÚDIO DE DESIGN LA FONTE

DOMUS 1201 é uma maçaneta premium desenvolvida para fechaduras de embutir, unindo minimalismo, precisão geométrica e conforto tátil em uma solução elegante e contemporânea.

Seu formato em L cria uma presença clara e equilibrada, enquanto o perfil frontal em oblongo traz suavidade visual e uma sensação imediata de acolhimento. O leve rebaixo no inset adiciona refinamento, e a curvatura posterior oferece apoio natural à mão, garantindo uma experiência de uso fluida. O pescoço cilíndrico extrudado a partir do oblongo e marcado por textura canaleteada reforça a robustez e comunica qualidade por meio de proporção e detalhe.

Com volumes bem definidos e superfícies cuidadosamente trabalhadas, DOMUS 1201 expressa simplicidade sofisticada e eleva o contato diário com a arquitetura por meio de forma, ergonomia e clareza formal.



LA FONTE  
ASSA ABLOY



**LAFONTE**  
ASSA ABLOY





**LAFONTE**  
ASSA ABLOY



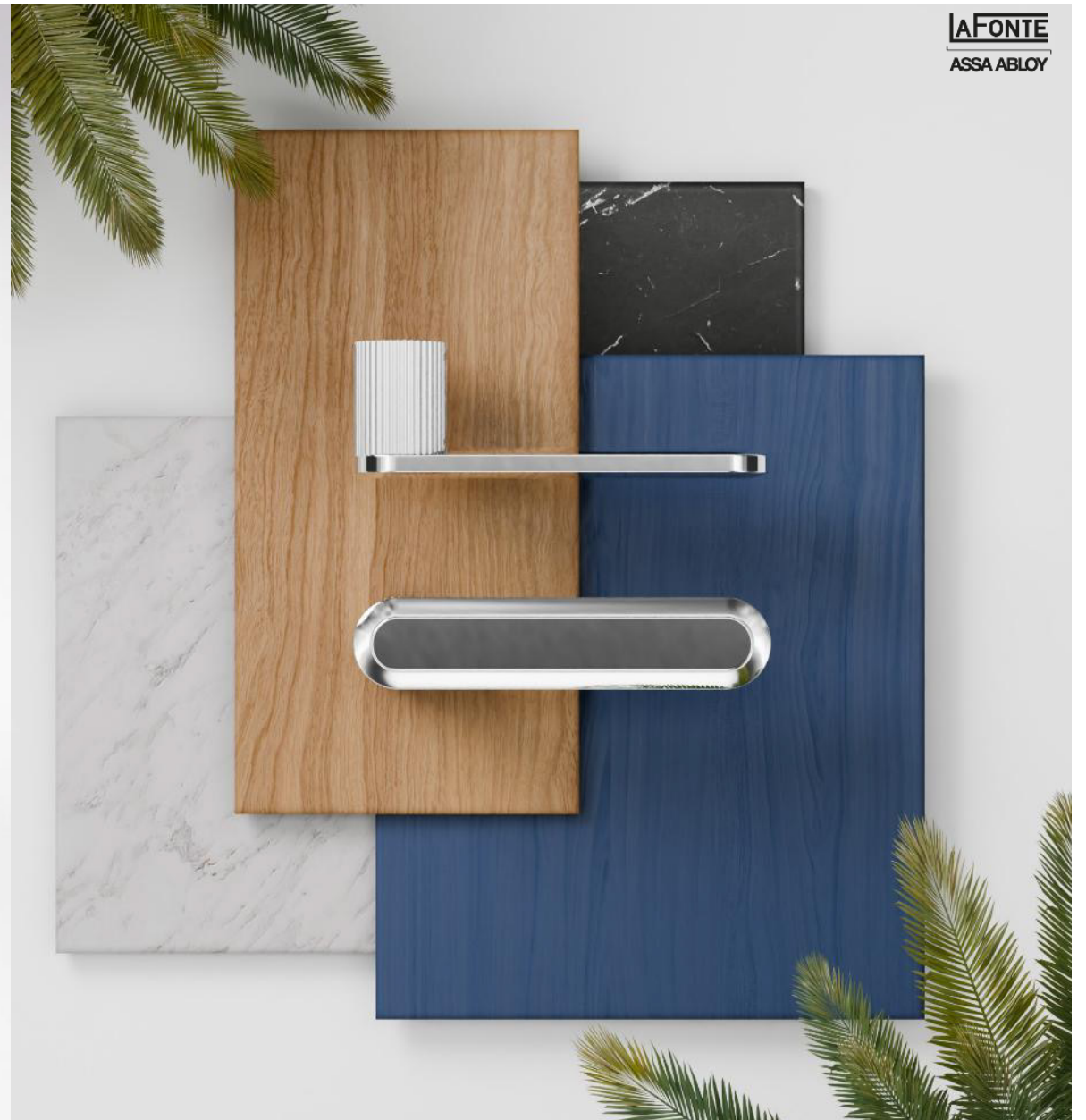

# DOMUS 1201

Design: estúdio de design LA FONTE

Material: Zamac

LA FONTE  
ASSA ABLOY



**CR**  
Cromado



**CEA**  
Cromado Escovado  
Acetinado



**LEA**  
Latonado Escovado  
Acetinado



**PPF**  
Pintura Preta Fosca

## Funções



Ext. Int. W.C.

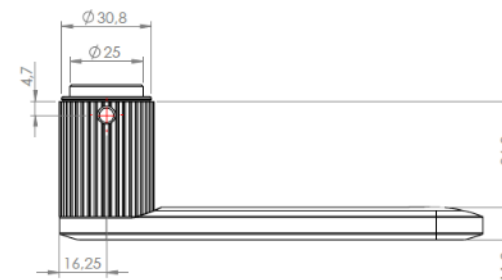
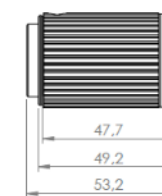
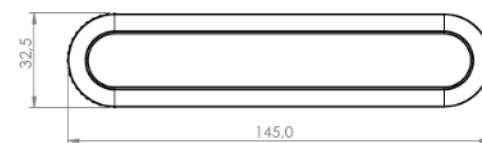

# DOMUS 1202



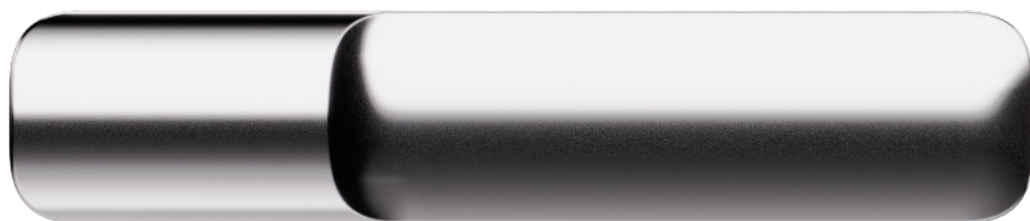

INTERAÇÃO  
CONFORTÁVEL,  
SEGURA E  
SOFISTICADA

---

# 1202

DESIGN: ESTÚDIO DE DESIGN LA FONTE

A DOMUS 1202 transforma a interação cotidiana com a porta em uma experiência arquitetônica precisa e acolhedora.

Seu tipo de maçaneta em formato L nasce de uma geometria retangular com cantos arredondados, criando superfícies contínuas que equilibram rigor formal e suavidade ao toque. A face frontal arqueada, marcada pela linha característica, orienta intuitivamente a posição da mão. O pescoço fixo elemento distintivo integra um mecanismo de retorno por mola, garantindo alinhamento constante e um gesto de acionamento firme e controlado. Ao eliminar a roseta, o design alcança pureza visual e integração absoluta ao plano da porta. Suas proporções ampliadas comunicam robustez e valor percebido, enquanto curvas protetoras reforçam o senso de acolhimento contemporâneo.

A DOMUS 1202 combina ergonomia generosa, engenharia precisa e estética atemporal em uma peça premium, silenciosa e marcante.





LAFONTE  
ASSA ABLOY







Pescoço fixo, com retorno por mola

# DOMUS 1202

Design: estúdio de design LA FONTE

Material: Zamac



**CR**  
Cromado

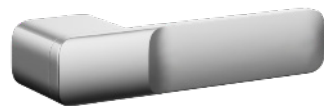

**CEA**  
Cromado Escovado  
Acetinado



**LEA**  
Latonado Escovado  
Acetinado



**PPF**  
Pintura Preta Fosca

## Funções



Ext. Int. W.C.

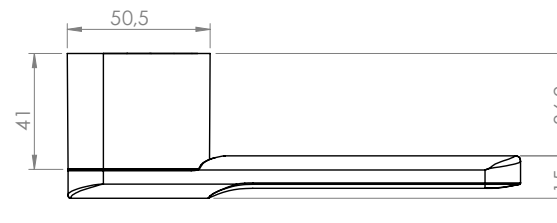
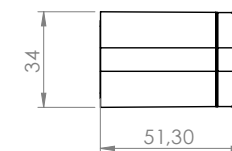
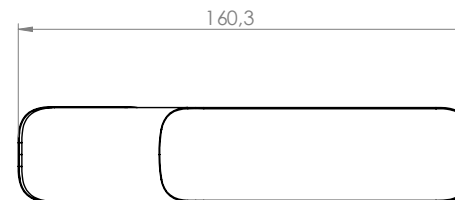

# DOMUS 1203



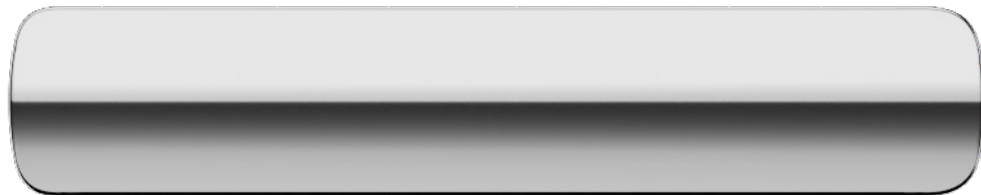

SÍMBOLO DE  
RACIONALIDADE,  
**CONFORTO E**  
**ELEGÂNCIA**

---

# 1203

DESIGN: ESTÚDIO DE DESIGN LA FONTE

A DOMUS 1203 é uma maçaneta premium concebida para transformar o gesto cotidiano de abrir uma porta em uma experiência sensorial, precisa e emocional.

Seu desenho em formato L combina superfícies contínuas com transições G3, criando fluidez visual e suavidade ao toque. O corpo retangular de cantos arredondados e a arqueadura frontal geram presença escultural, enquanto a roseta integrada reforça a estética minimalista e a pureza formal do conjunto. Desenvolvida para comunicar robustez e acolhimento, a peça apresenta proporções ampliadas e ergonomia generosa, alinhando-se às tendências contemporâneas que valorizam proteção, geometria refinada e curvas que abraçam o usuário.

A DOMUS 1203 traduz inovação, conforto e sofisticação em um único artefato arquitetônico, elevando o padrão das ferragens nacionais.



LA FONTE  
ASSA ABLOY

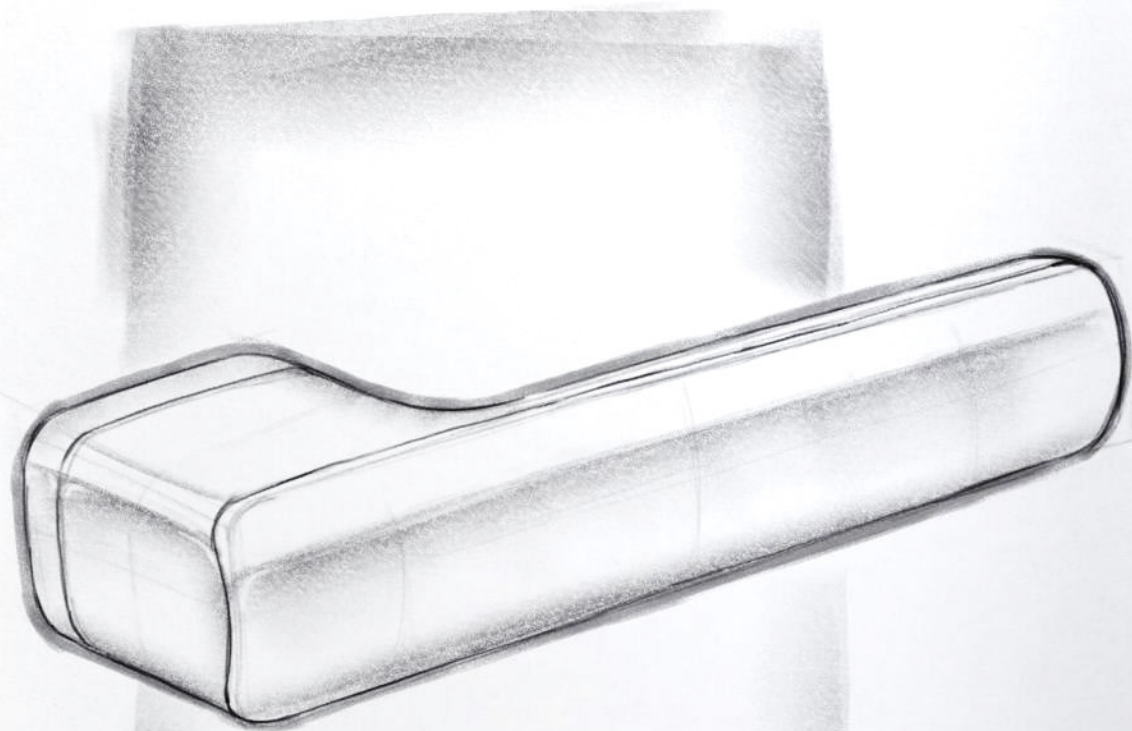

DOMUS  
**1203**

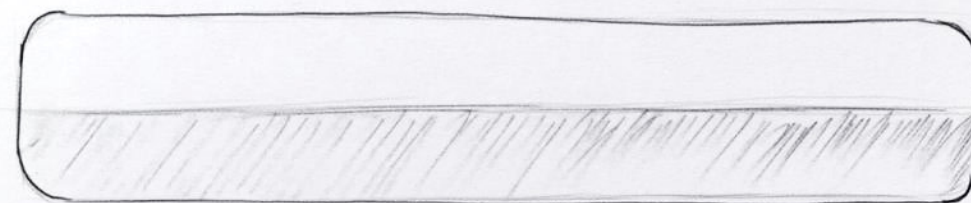
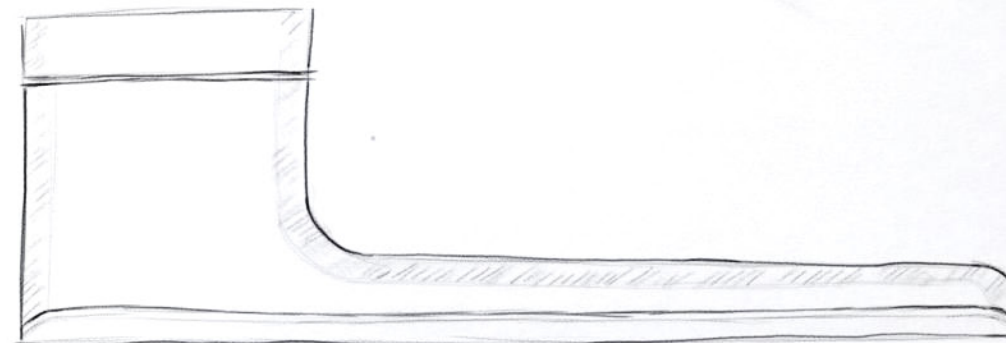

Desenhado pelo estúdio de design LA FONTE



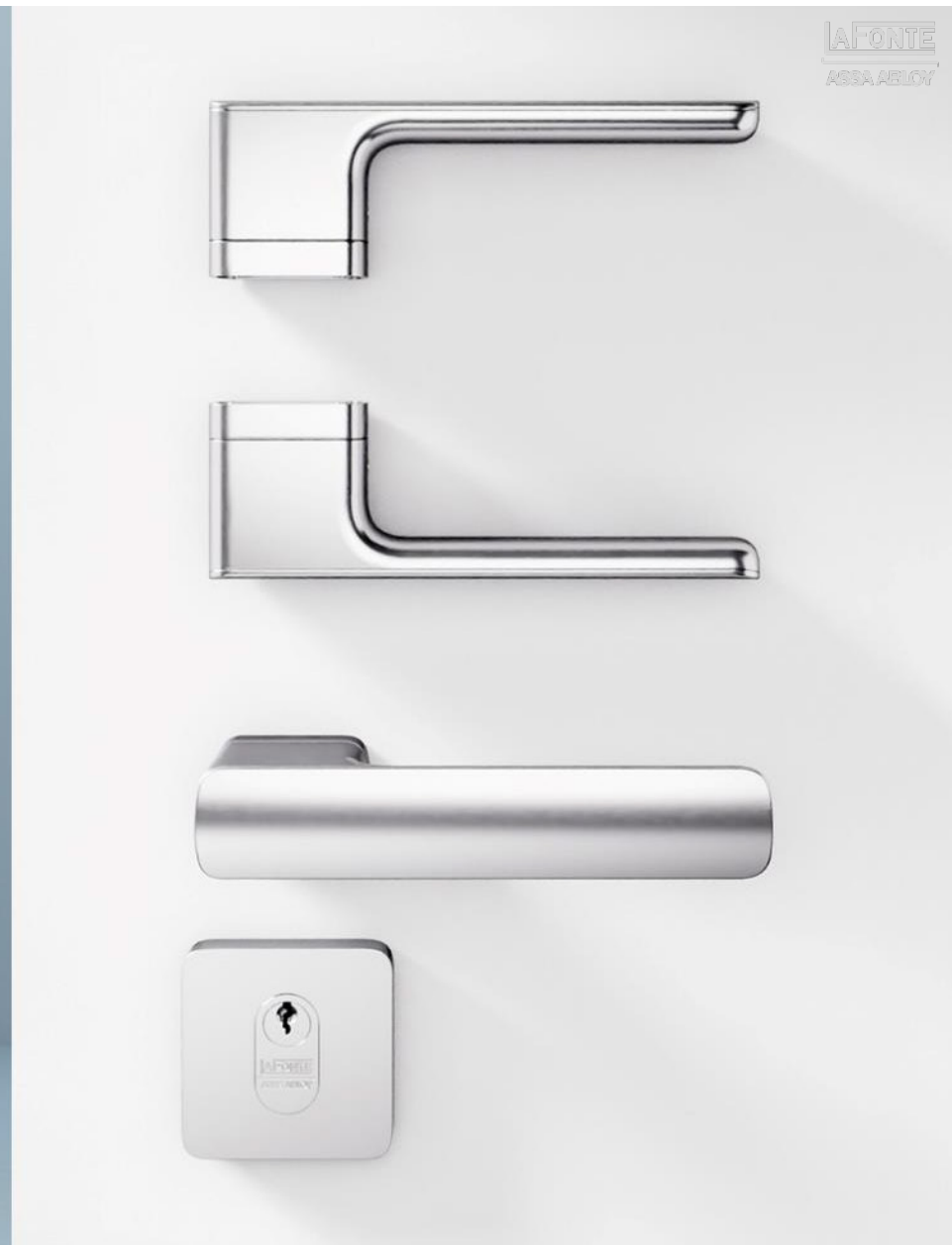





# DOMUS 1203

Design: estúdio de design LA FONTE

Material: Zamac

LA FONTE  
ASSA ABLOY

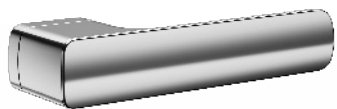

**CR**  
Cromado



**CEA**  
Cromado Escovado  
Acetinado



**LEA**  
Latonado Escovado  
Acetinado



**PPF**  
Pintura Preta Fosca

## Funções

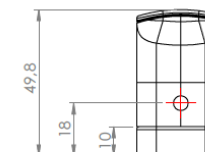
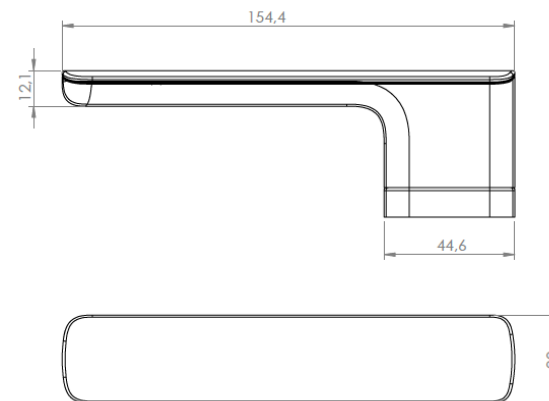

**DOMUS**  
**1301**



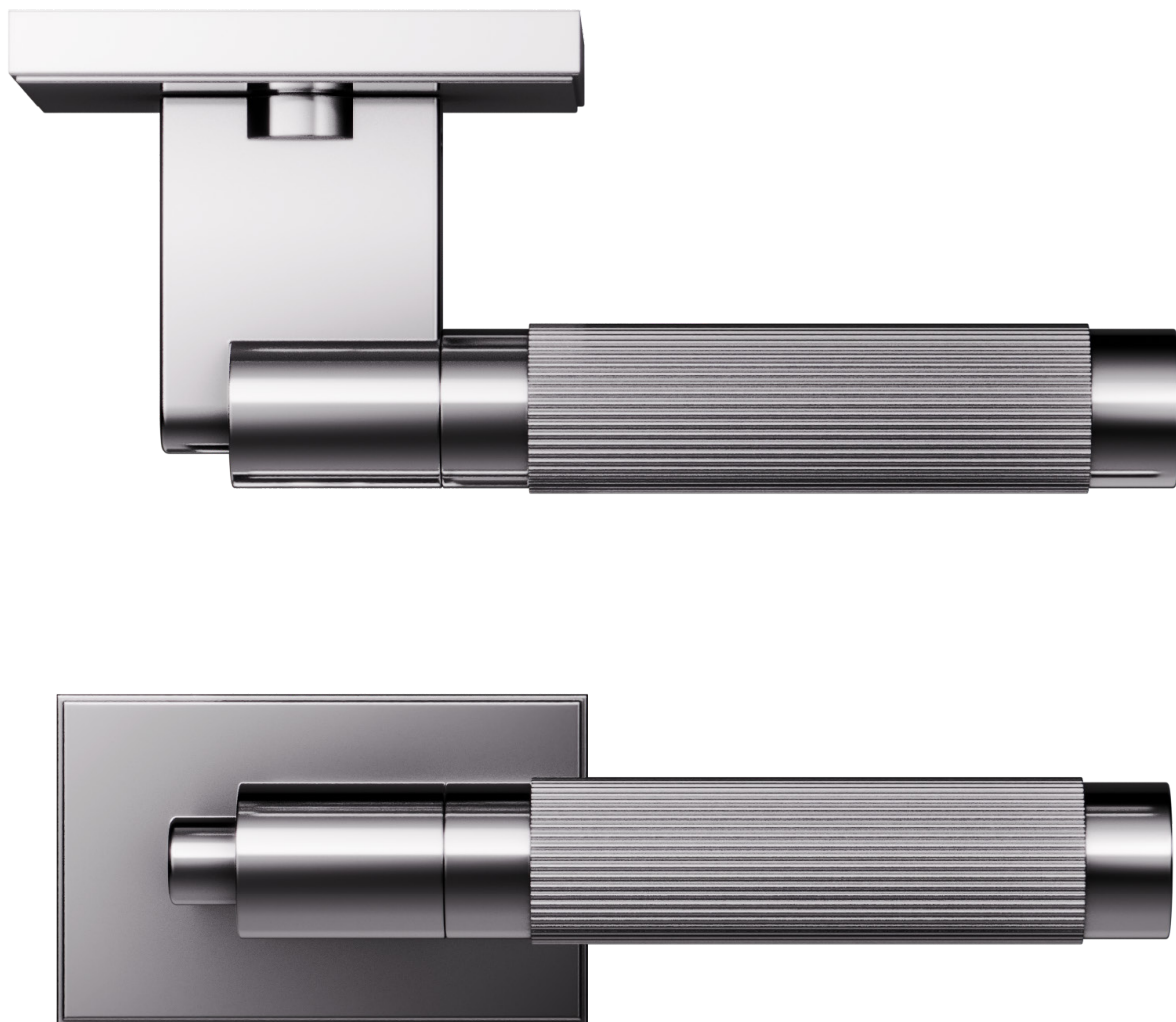

# GEOMETRIA ESSENCIAL COM PROPÓSITO

---

# 1301

DESIGN: ESTÚDIO DE DESIGN LA FONTE

A DOMUS 1301 é uma maçaneta premium que combina presença arquitetônica e rigor geométrico.

Seu desenho nasce da interseção de sólidos puros um pescoço retangular suavizado por um semicírculo frontal e uma alavanca cilíndrica resultando em uma peça precisa, essencial e de forte expressão formal. Cada superfície, raio e transição foi projetado para aprimorar o toque, oferecendo uma interação intuitiva e emocionalmente acolhedora. A roseta ampla atua como base arquitetônica, ampliando a estabilidade e reforçando a coerência visual do conjunto. Uma textura linear cuidadosamente controlada orienta o ponto de contato sem comprometer o minimalismo.

Inspirada em tendências contemporâneas que valorizam proteção, conforto e mix de geometrias, a DOMUS 1301 estabelece um novo padrão no mercado nacional ao unir simplicidade rigorosa e sensorialidade sofisticada.









# DOMUS 1301

Design: estúdio de design LA FONTE

Material: Zamac

**LA FONTE**  
ASSA ABLOY

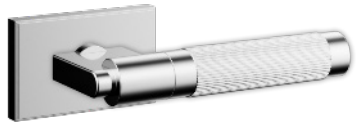

**CR**  
Cromado

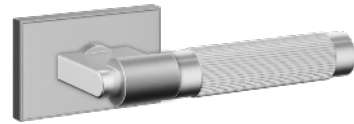

**CEA**  
Cromado Escovado  
Acetinado

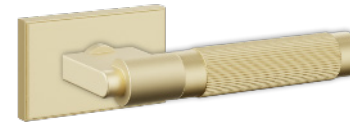

**LEA**  
Latonado Escovado  
Acetinado



**PPF**  
Pintura Preta Fosca

## Funções

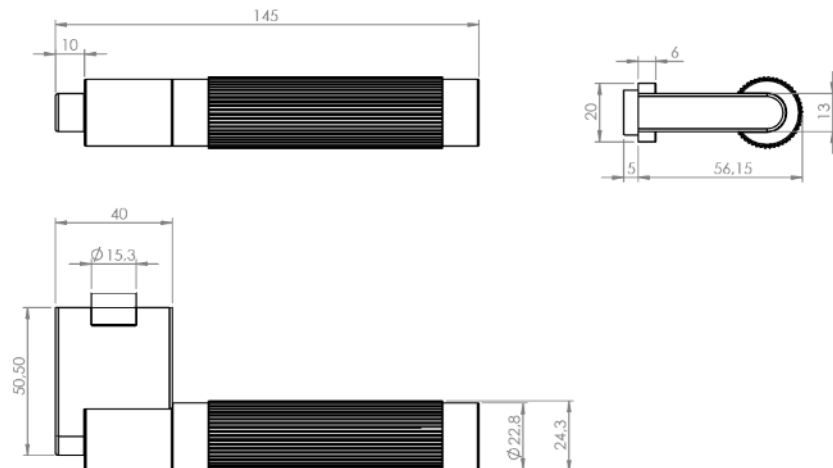



NOVA LINHA  
**DOMUS**

**LAFONTE**  
ASSA ABLOY

     / LaFonteOficial  
LAFONTE.COM.BR